



Adaptateur pour siège d'auto pour bébé Duallie Guide d'utilisation

Félicitation d'avoir acheté l'adaptateur pour siège d'auto pour bébé (ASAB) Duallie de BOB. Il permet d'installer un siège d'auto pour bébé sur la poussette Duallie de BOB. Les tableaux à droite indiquent avec quelles poussettes et quels sièges d'auto le produit est compatible.

Compatibilité avec les sièges auto		
Marque	Modèle	Année(s)
Britax	Companion™	2003-2008
Graco®	Snug Ride®	2003 et au-delà
Graco®	Snug Ride® 30	2010 et au-delà
Graco®	Snug Ride® 32	2008 et au-delà
Graco®	Snug Ride® 35	2009 et au-delà
Graco®	Safe Seat™	2006 et au-delà
Peg Perego®	Primo Viaggio™	2003 et au-delà
Peg Perego®	Primo Viaggio SIP™	2006 et au-delà
Peg Perego®	Primo Viaggio SIP™ 30/30	2007 et au-delà



⚠ MISE EN GARDE

Ce produit est compatible avec les poussettes dont les numéros de série figurent dans la liste. L'utilisation de ce produit sur les poussettes dont les numéros de série ne font pas partie de cette liste pourrait entraîner des blessures et même la mort.

Tableau de compatibilité avec les poussettes BOB®	
Modèle	Plage des numéros de série
Duallie®	AD000001 - AD999999
Ironman® Duallie	AE000001 - AE999999
Revolution® Duallie	AH000001 - AH999999
Revolution Duallie 12"	AL000001 - AL999999
Stroller Strides® Duallie	AM000001 - AM999999

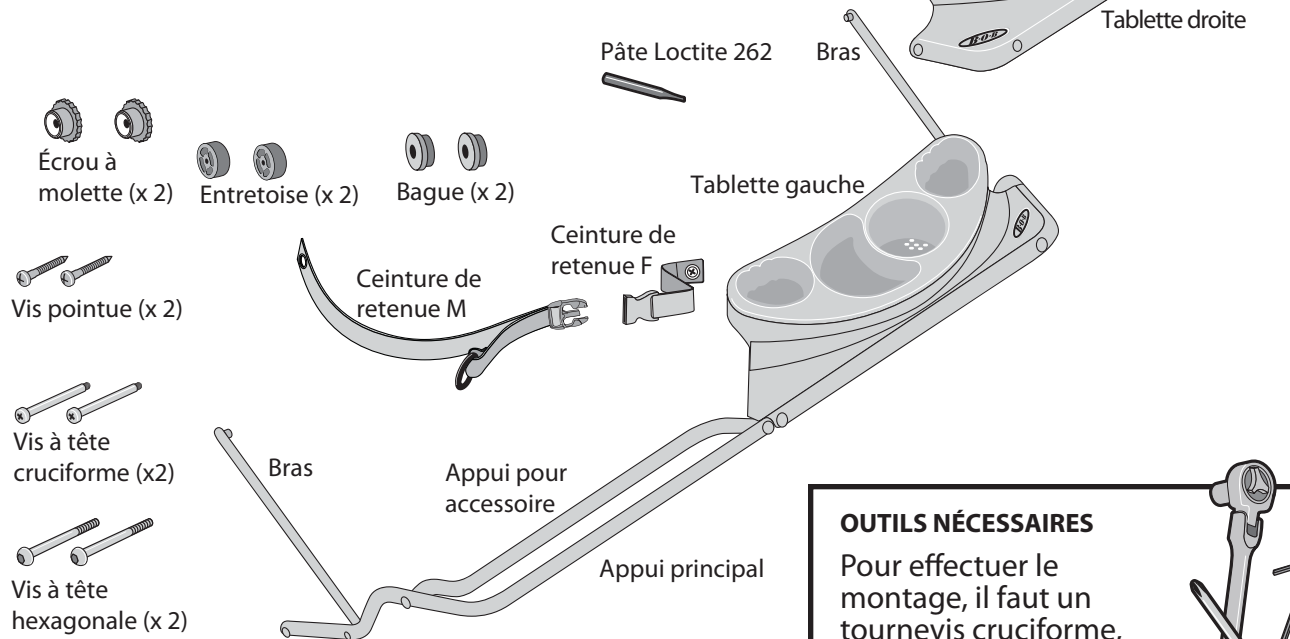

OUTILS NÉCESSAIRES

Pour effectuer le montage, il faut un tournevis cruciforme, une clé hexagonale de 4 mm, une clé à douille de 8 mm et un chiffon ou un essuie-tout.

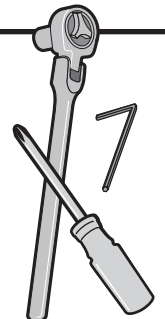

PRENDRE SON TEMPS : LIRE LE GUIDE D'UTILISATION ATTENTIVEMENT ET EN ENTIER !

Avant d'essayer de monter ou d'utiliser le nouvel ASAB Duallie, lire ce guide d'utilisation attentivement et en entier, ainsi que les avertissements à la fin de ce document, pour que le montage soit correctement réalisé et l'utilisation, sécuritaire.

En cas de doute quelconque, consulter le dépositaire ou BOB avant l'emploi.

POSER L'ENTRETOISE DU PARE-SOLEIL

1 SERRER LE FREIN DE STATIONNEMENT.

Consulter la section « Frein de stationnement » du guide d'utilisation de la poussette.

2 RABATTRE LE GUIDON

Enfoncer les poignées rouges et rabattre le guidon sur l'avant.

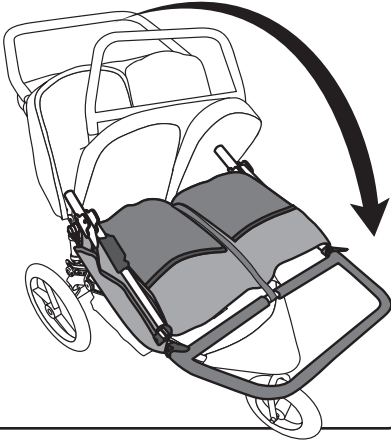

3 ENLEVER LA VIS LA VIS À TÊTE HEXAGONALE EN PLACE

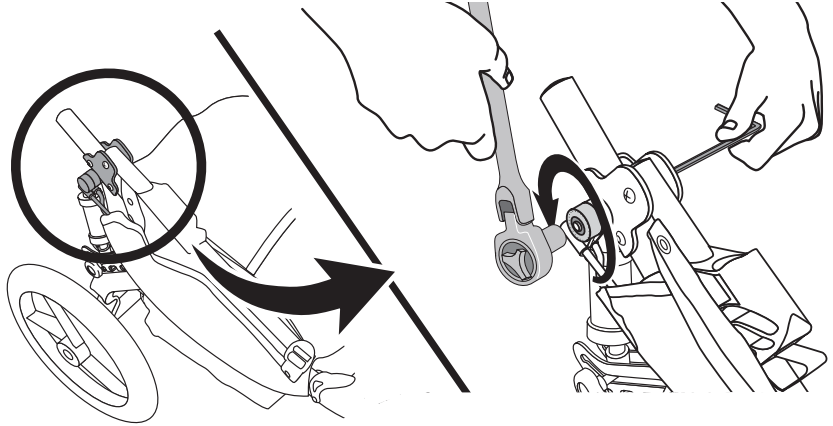

Se servir d'une clé à douille de 8 mm sur l'écrou et d'une clé hexagonale de 4 mm sur la tête de la vis.

Tourner la clé à douille vers la gauche.
Enlever l'écrou et démonter.

4 REMONTER LE PARE-SOLEIL

Enfiler la nouvelle **vis à tête hexagonale** plus longue à travers la rondelle, le tube de la poussette, l'entretoise, le disque de la tige courbe et le disque de la tige droite.

Disques

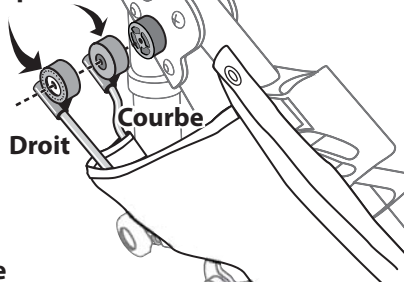

Vis à tête hexagonale



Entretoise

5 APPLIQUER LA PÂTE LOCTITE 262



VOIR LES AVERTISSEMENTS à la fin du document

Appliquer une goutte de pâte **Loctite 262** sur les filets exposés de la vis.

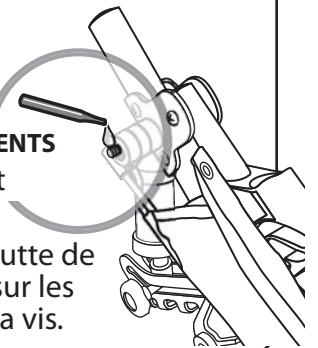

6 POSER L'ÉCROU

Se servir d'une clé à douille de 8 mm sur l'écrou et d'une clé hexagonale de 4 mm sur la tête de la vis.

Tourner la clé à douille vers la droite.

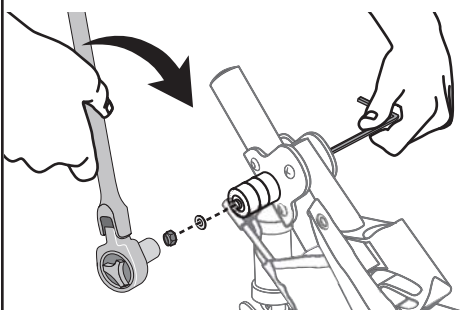

BIEN SERRER (3.7 N·m)

7 RÉPÉTER LES OPÉRATIONS 3 à 6 pour l'autre côté.

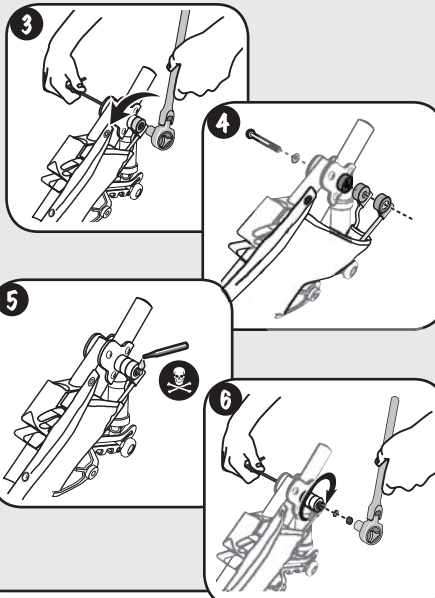

8 RELEVER LE GUIDON

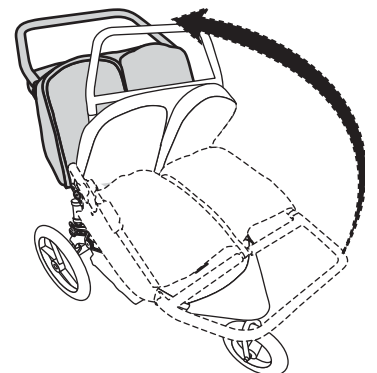

POSER L'APPUI PRINCIPAL

9 PLACER LES BRAS

Faire pivoter les **bras** en position verticale.

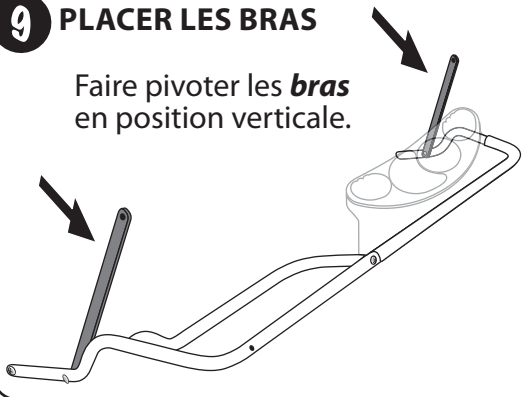

10 SE PRÉPARER AU MONTAGE

Déposer l'ASAB sur le siège de la poussette.

Déposer les **vis à tête cruciforme** et les **bagues** sur le siège de la poussette, à côté de l'ASAB.

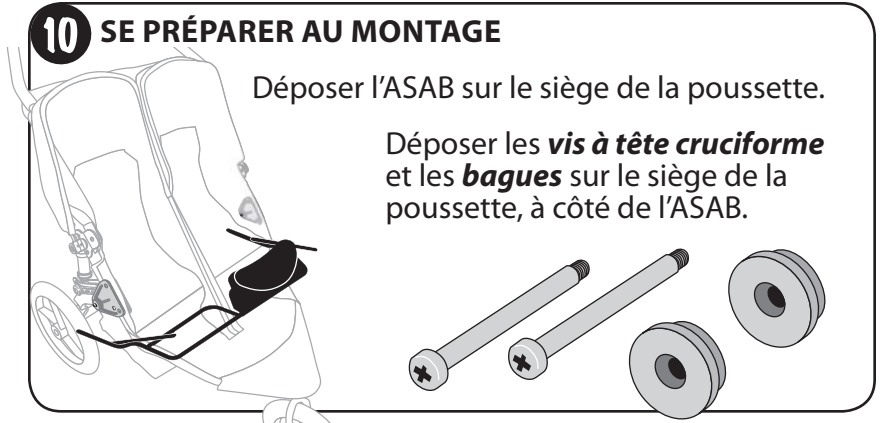

11 ENFILER LES VIS À TÊTE CRUCIFORME

Enfiler une **vis à tête cruciforme** dans le bout de l'**appui principal** et dans une **bague**...

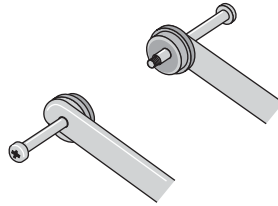
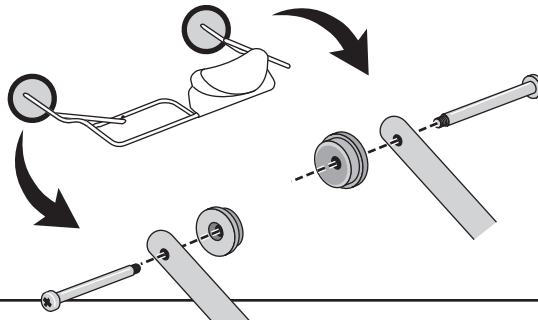

... juste assez pour que la **bague** ne tombe pas de la **vis à tête cruciforme**.

12 SOULEVER L'ASAB

Soulever l'ASAB en retenant les **vis à tête cruciforme** et les **bagues** en place.

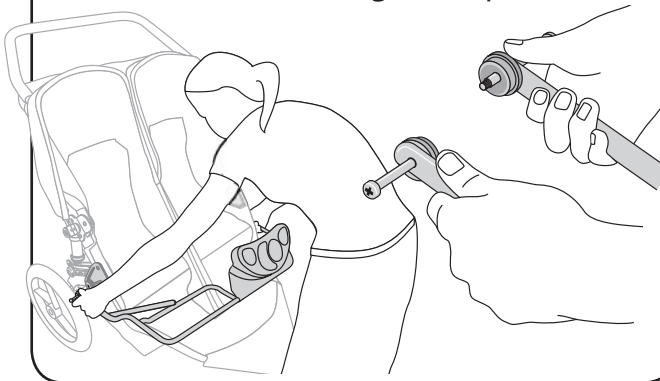

13 ENFILER LES BAGUES

Placer les bouts de l'**appui principal** par-dessus les supports du bras oscillant, de chaque côté.

Glisser l'une des **bagues** dans le trou du support et enfoncer la **vis** pour que sa tête vienne porter contre l'**appui**.

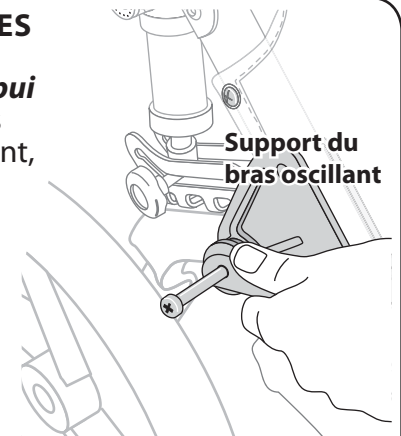

Procéder de la même façon de l'autre côté.

14 POSER L'ÉCROU À MOLETTE

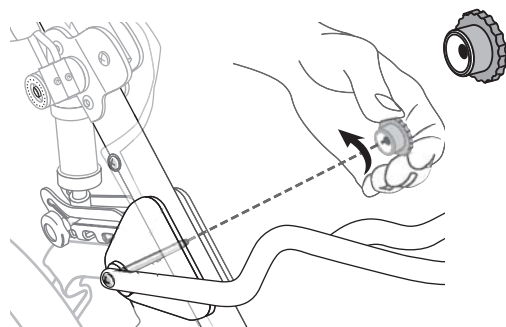

Passer la main sous le siège en tissu. Engager l'**écrou à molette** sur la **vis à tête cruciforme** tel qu'illustré.

15 SERRER L'ÉCROU À MOLETTE

À l'aide d'un tournevis cruciforme, serrer la **vis à tête cruciforme** vers la droite en retenant l'**écrou à molette**.

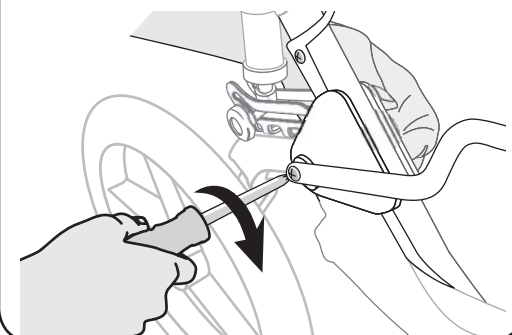

16 Répéter les opérations 14 et 15 pour l'autre côté.

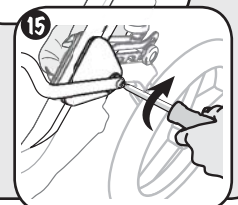
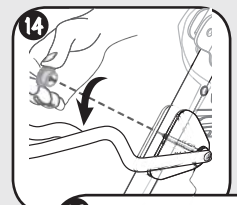

POSER LES CEINTURES DE RETENUE ET LES BRAS

17 REPÉRER LA VIS RETENANT LE TISSU

Déplier le pare-soleil pour exposer la vis retenant le tissu en bas.

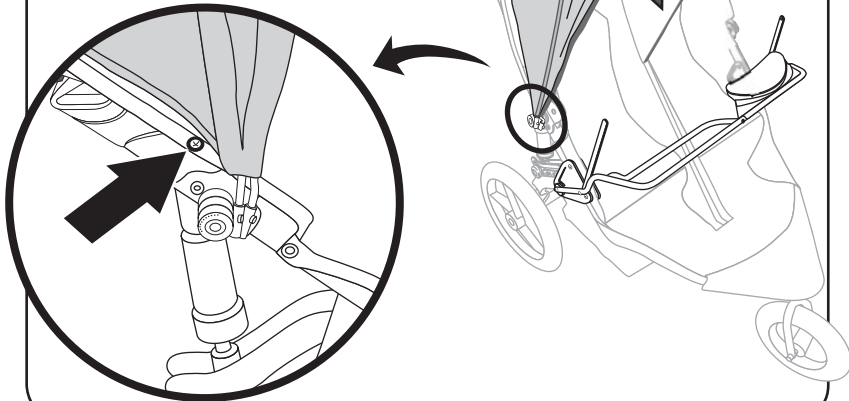

18 ENLEVER LA VIS RETENANT LE TISSU

Enlever la vis avec un tournevis cruciforme, ce qui exposera l'œillet dans le tissu et l'écrou riveté.

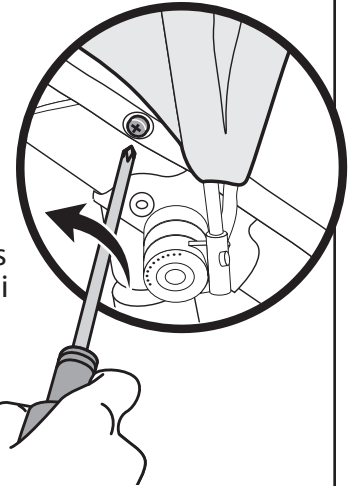

Procéder de la même façon de l'autre côté.

19 POSITIONNER LE BRAS (CÔTÉ TABLETTE)

Positionner le bout du **bras** par-dessus l'écrou riveté.

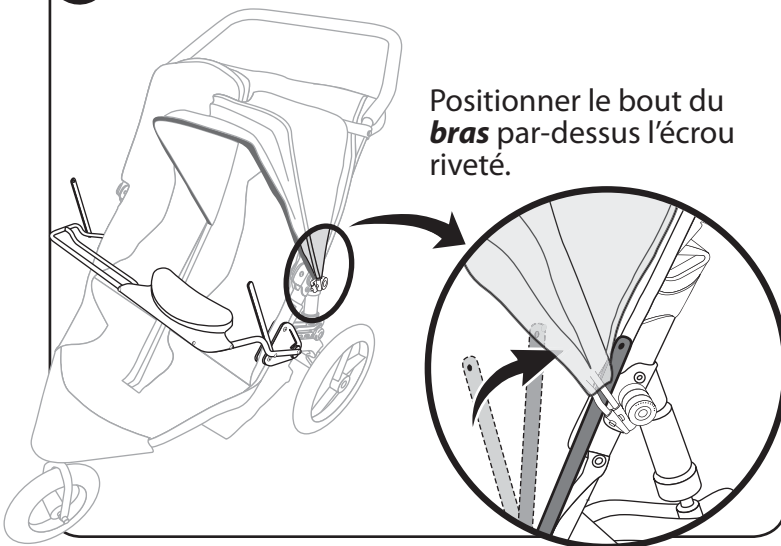

20 FIXER LE BRAS

En la passant à travers le **bras** et l'œillet, enfiler la **vis pointue** dans l'écrou riveté.

Une fois la vis pointue serrée, sa tête devrait être appuyée contre le **bras**.

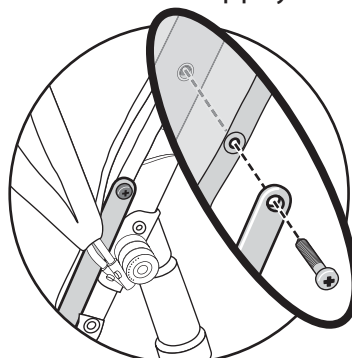

Remarque : si la vis ne tourne pas facilement, la dévisser et recommencer.

21 MONTER LA CEINTURE DE RETENUE M ET LE BRAS

Enfiler l'œillet de la **ceinture de retenue M** sur l'**entretoise du bras**.

Placer l'anneau de traction rouge vers l'extérieur.

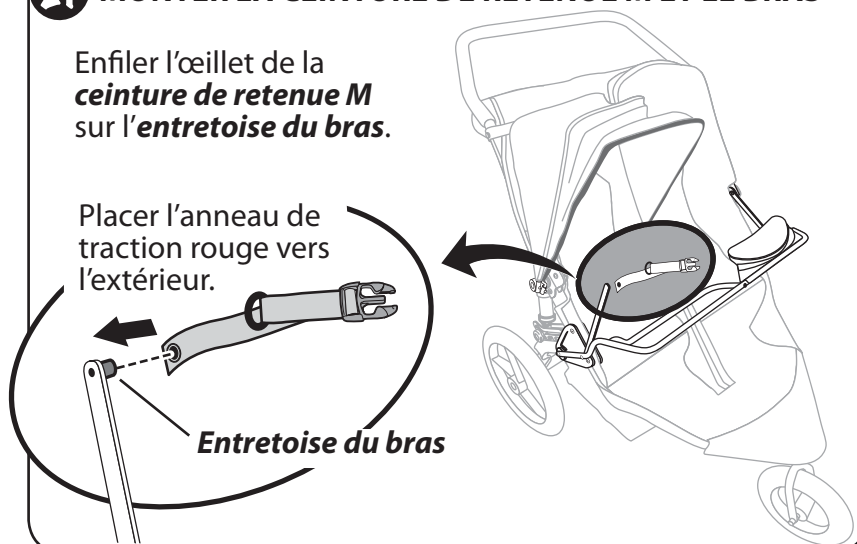

Entretoise du bras

22 POSITIONNER LE BRAS ET LA CEINTURE

Positionner le **bras** entre le pare-soleil et le cadre.

Aligner le **trou du bras** sur l'œillet dans le tissu et l'écrou riveté.

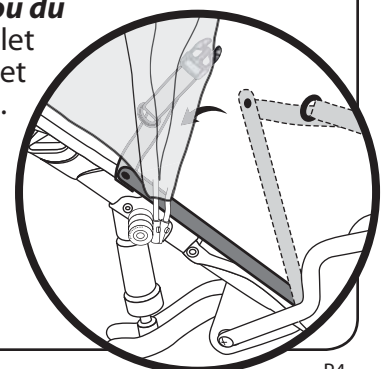

23 ENFILER LA VIS POINTUE

Tenir la ceinture à un angle de 90°.

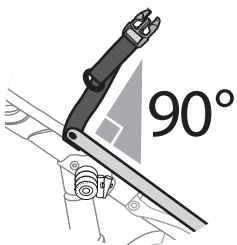

Insérer la vis **pointue** à travers le **bras**, l'œillet dans le tissu puis dans l'écrou riveté.

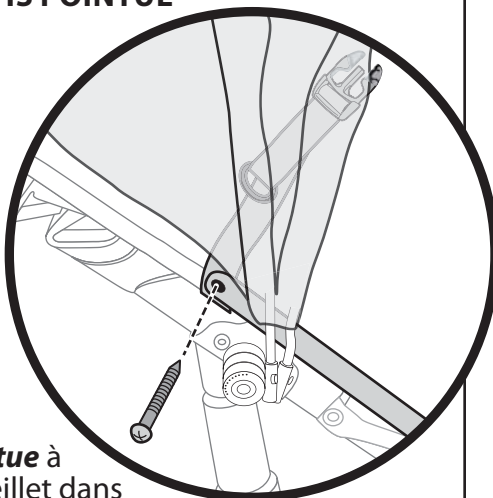

24 SERRER LA VIS POINTUE

Serrer la vis fermement avec un tournevis cruciforme.

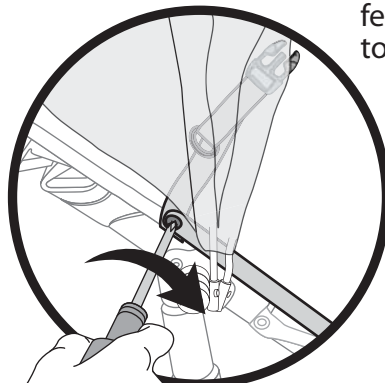

Remarque : si la vis ne tourne pas facilement, la dévisser et recommencer.

MONTER LA CEINTURE DE RETENUE F

25 PRÉPARER LE MONTAGE

Relever les deux pare-soleil contre le guidon.

Déposer la **ceinture de retenue F** sur le siège.

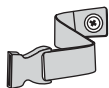
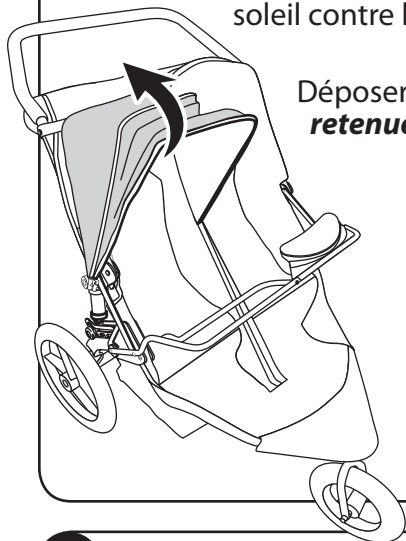

26 ENLEVER LA VIS RETENANT LE TISSU

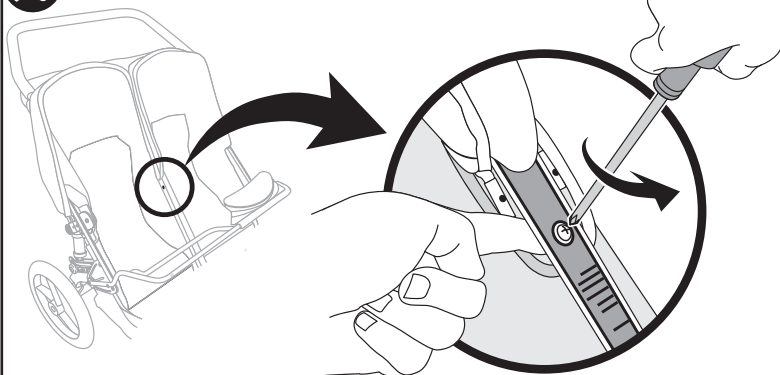

Glisser le doigt sous le tissu et la pièce de plastique pour retenir l'écrou.

Enlever la vis inférieure avec un tournevis cruciforme.

Remarque : conserver la vis pour installer la tablette droite.

27 FIXER LA CEINTURE DE RETENUE F

En conservant le doigt sur l'écrou, enfiler la vis de la ceinture de retenue à travers le trou dans l'écrou.

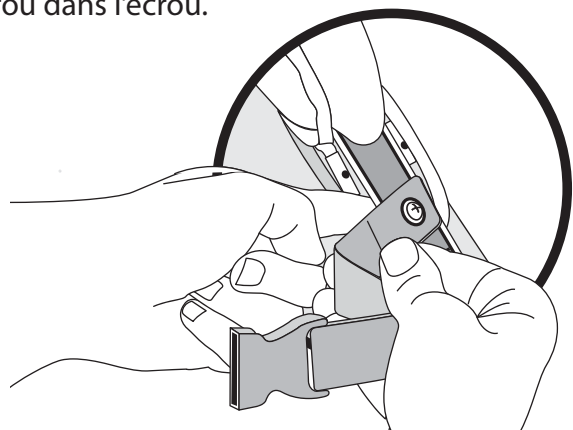

28 SERRER LA VIS

Serrer la vis fermement avec un tournevis cruciforme.

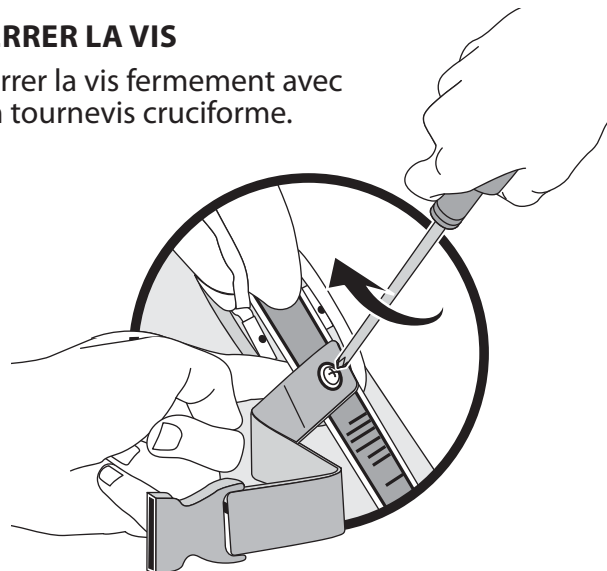

PRÉPARER LA POUSSETTE POUR Y POSER LE SIÈGE D'AUTO POUR BÉBÉ

29 SERRER LE FREIN DE STATIONNEMENT

Consulter la section « Frein de stationnement » du guide d'utilisation de la poussette.

30 POSITIONNER LES PARE-SOLEIL

Relever les deux pare-soleil contre le guidon.

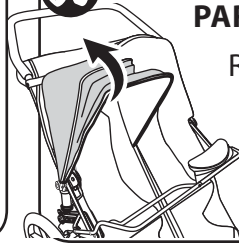

31 DÉBOUCLER LA CEINTURE DE RETENUE

Déboucler la ceinture de retenue et en placer les bouts à l'extérieur du siège.

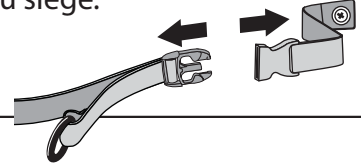

INSTALLER LE SIÈGE D'AUTO POUR BÉBÉ



Avertissement

Quand on installe le siège d'auto pour bébé sur l'ASAB Duallie pour la première fois, faire l'essai sans le bébé dans le siège d'auto pour vérifier que l'on comprend la technique. Si l'on installait le siège d'auto avec le bébé dedans dès la première fois sur l'ASAB Duallie, on risquerait de provoquer un accident, une blessure grave ou même la mort.

Britax®
passer à l'opération **32**

Peg Pérego®
passer à l'opération **40**

Graco®
passer à l'opération **48**

Britax®

32 INCLINER LE DOSSIER VERS L'ARRIÈRE

Incliner le dossier du siège de 18 à 20 cm (7 ou 8 po) vers l'arrière. Consulter la section « Inclinaison du siège » du guide d'utilisation de la poussette.

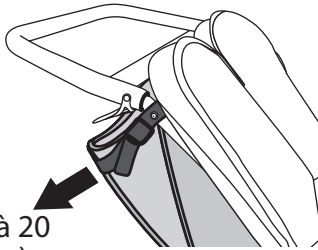

33 RELEVER L'ANSE

Amener l'anse du siège d'auto à la verticale, en position de transport.

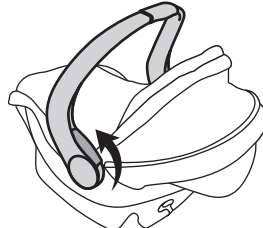

34 DÉPOSER LE SIÈGE D'AUTO

Placer le siège d'auto « dos à la marche » sur l'appui pour accessoire de l'ASAB, en le déposant à la verticale.

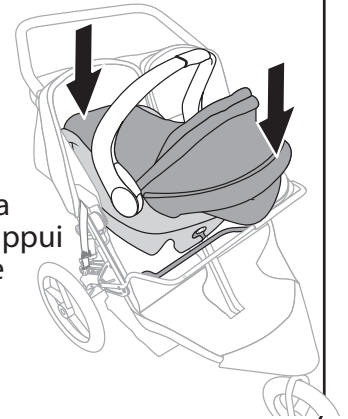

35 ENGAGER LE SIÈGE D'AUTO

Engager les coches se trouvant sous le siège d'auto sur l'appui pour accessoire de l'ASAB.

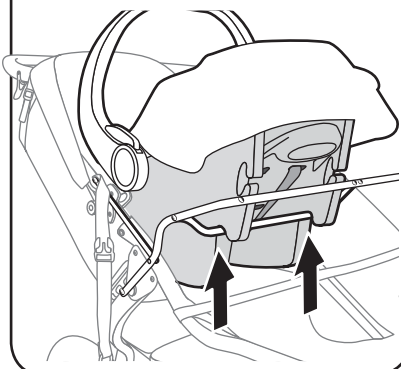

36 CALER LE SIÈGE D'AUTO

Tirer doucement sur les tiges de pare-soleil tout en poussant sur l'anse du siège d'auto. Le siège d'auto devrait venir se « caler » sur le siège de la poussette.

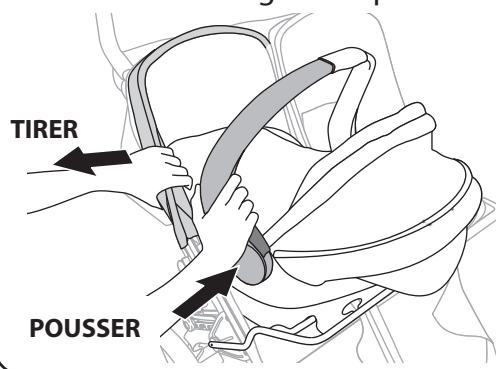

37 BOUCLER LA CEINTURE DE RETENUE

Boucler la **ceinture de retenue** par-dessus le siège d'auto tel qu'illustré.

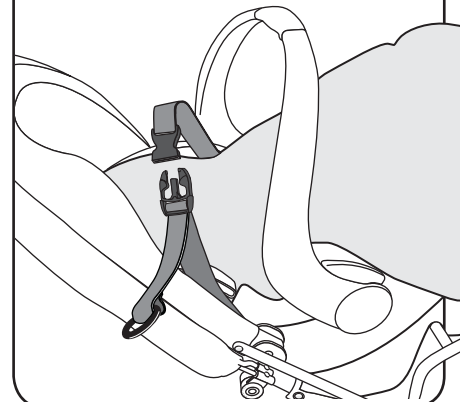

38 SERRER LA CEINTURE DE RETENUE

Tirer sur l'anneau rouge pour la serrer.



Avertissement

S'assurer que la ceinture une fois serrée ne comprime pas l'enfant car cela pourrait causer des blessures graves.

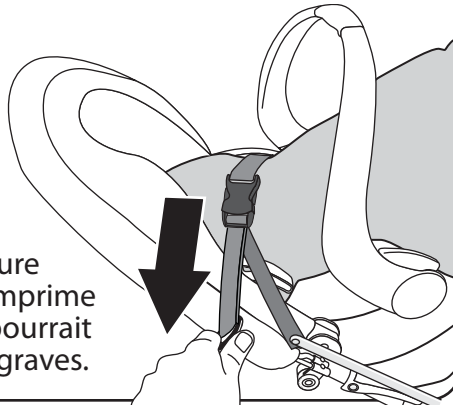

39 VÉRIFIER DE NOUVEAU QUE LE SIÈGE D'AUTO EST BIEN FIXÉ

Tirer le siège vers le haut sans détacher la ceinture de retenue.

On ne devrait pas pouvoir enlever le siège d'auto sans détacher la ceinture de retenue.



Avertissement

Si l'on n'attachait pas solidement le siège d'auto, on risquerait de provoquer une blessure grave ou même la mort.

POUR ENLEVER LE SIÈGE Britax®, passer à l'opération 56

Peg Pérogo®

40 REDRESSER LE DOSSIER VERS L'AVANT

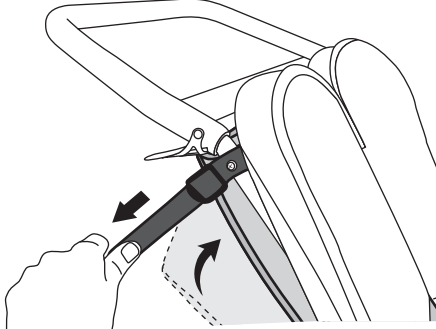

Consulter la section « Inclinaison du siège » du guide d'utilisation de la poussette.

41 POSITIONNER L'ANSE

Amener l'anse du siège d'auto à la verticale, en position de transport.

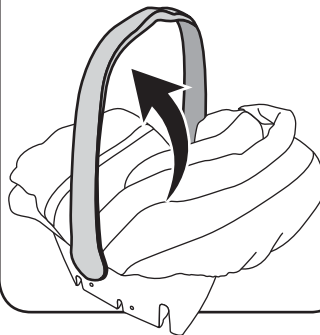

42 DÉPOSER LE SIÈGE D'AUTO

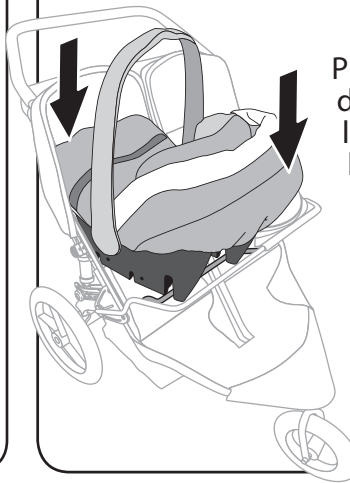

Placer le siège d'auto « dos à la marche » sur l'**appui pour accessoire** de l'ASAB, en le déposant à la verticale.

43 ENGAGER LE SIÈGE D'AUTO

Engager les coches se trouvant sous le siège d'auto sur l'appui pour accessoire de l'ASAB.

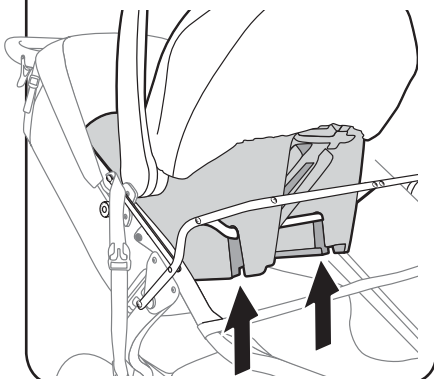

44 CALER LE SIÈGE D'AUTO

Tirer doucement sur les tiges de pare-soleil tout en poussant sur l'anse du siège d'auto.

Le siège d'auto devrait venir se « caler » sur le siège de la poussette.

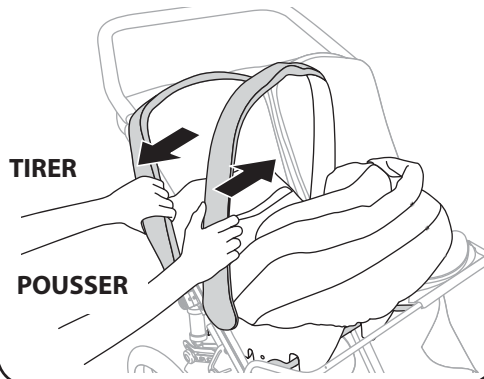

45 BOUCLER LA CEINTURE DE RETENUE

Boucler la ceinture de retenue par-dessus le siège d'auto tel qu'illustré.

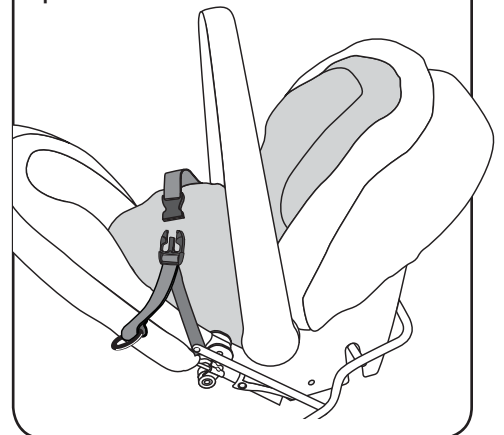

46 SERRER LA CEINTURE DE RETENUE

Tirer sur l'anneau rouge pour la serrer.



Avertissement

S'assurer que la ceinture une fois serrée ne comprime pas l'enfant car cela pourrait causer des blessures graves.

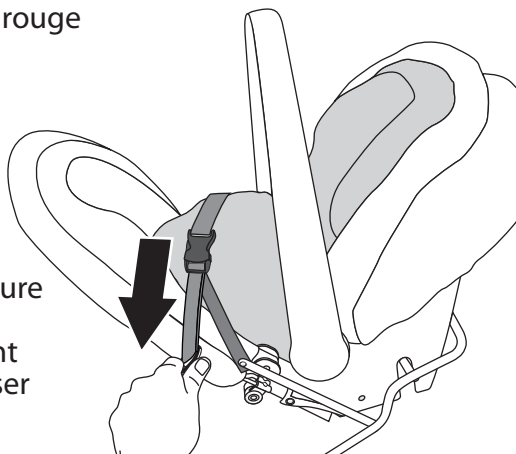

47 VÉRIFIER DE NOUVEAU QUE LE SIÈGE D'AUTO EST BIEN FIXÉ

Tirer le siège vers le haut sans détacher la ceinture de retenue.

On ne devrait pas pouvoir enlever le siège d'auto sans détacher la ceinture de retenue.



Avertissement

Si l'on n'attachait pas solidement le siège d'auto, on risquerait de provoquer une blessure grave ou même la mort.

POUR ENLEVER LE SIÈGE Peg Pérego® passer à l'opération 56

Graco®

48 REDRESSER LE DOSSIER VERS L'AVANT

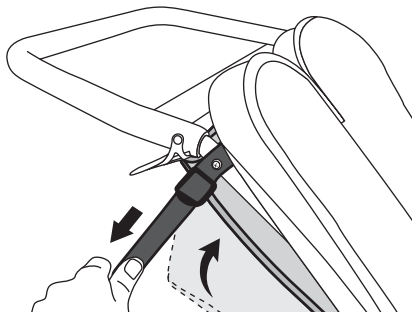

Consulter la section « Inclinaison du siège » du guide d'utilisation de la poussette.

49 ENLEVER L'APPUI POUR ACCESSOIRE

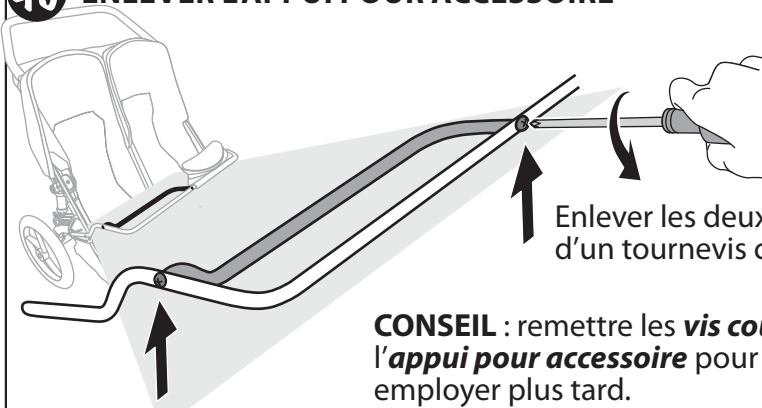

Enlever les deux vis à l'aide d'un tournevis cruciforme.

CONSEIL : remettre les *vis courtes* dans l'*appui pour accessoire* pour pouvoir les employer plus tard.

ATTENTION : les bouts de l'*appui pour accessoire* sont tranchants !

50 POSITIONNER L'ANSE

Amener l'anse du siège d'auto à la verticale, en position de transport.

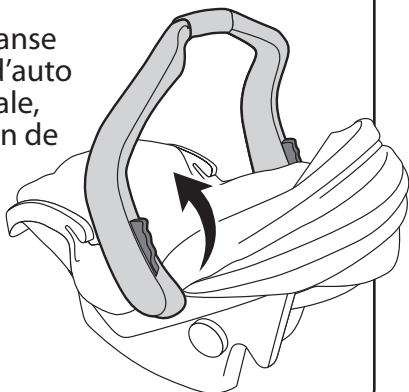

51 DÉPOSER LE SIÈGE D'AUTO

Placer le siège d'auto « dos à la marche » sur l'*appui principal* de l'ASAB, en le déposant à la verticale.

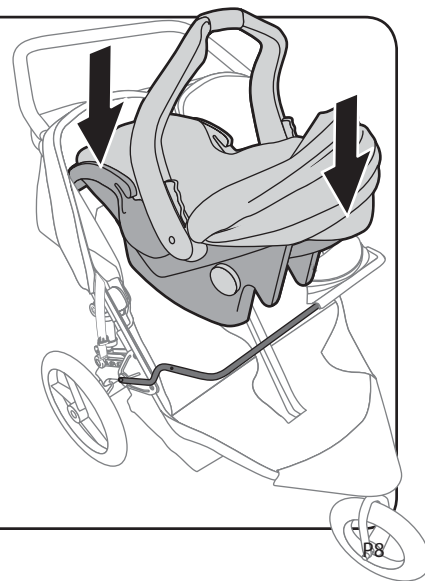

52 ENGAGER LE SIÈGE D'AUTO

Engager les coches se trouvant sous le siège d'auto sur l'**appui principal** de l'ASAB.

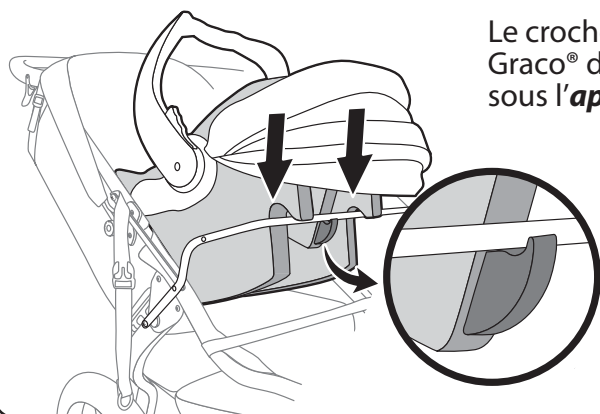

Le crochet rouge du siège Graco® doit se trouver sous l'**appui principal**.

53 BOUCLER LA CEINTURE DE RETENUE

Boucler la **ceinture de retenue** par-dessus le siège d'auto tel qu'illustré.

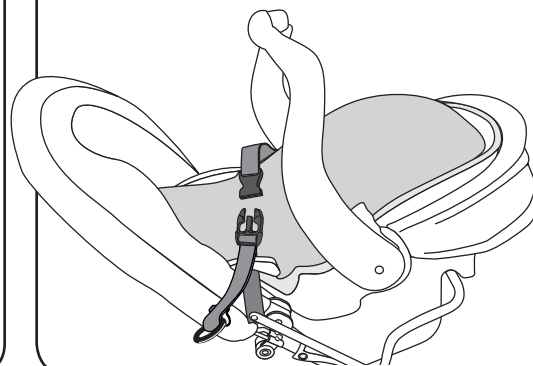

54 SERRER LA CEINTURE DE RETENUE

Tirer sur l'anneau rouge pour la serrer.



Avertissement

S'assurer que la ceinture une fois serrée ne comprime pas l'enfant car cela pourrait causer des blessures graves.

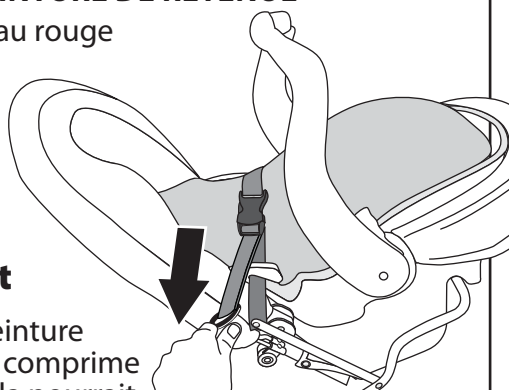

55 VÉRIFIER DE NOUVEAU QUE LE SIÈGE D'AUTO EST BIEN FIXÉ

Tirer le siège vers le haut sans détacher la ceinture de retenue. On ne devrait pas pouvoir enlever le siège d'auto sans détacher la ceinture de retenue.



Avertissement

Si l'on n'attachait pas solidement le siège d'auto, on risquerait de provoquer une blessure grave ou même la mort.

POUR ENLEVER LE SIÈGE Graco®, passer à l'opération **56**

POUR ENLEVER LE SIÈGE D'AUTO

56 SERRER LE FREIN DE STATIONNEMENT.

Consulter la section « Frein de stationnement » du guide d'utilisation de la poussette.

57 DÉBOUCLER LA CEINTURE DE RETENUE

Déboucler la **ceinture de retenue** et en placer les bouts à l'extérieur du siège.

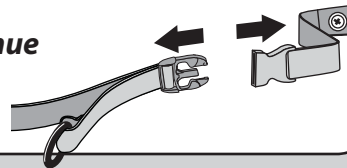

58 Britax® Peg Pérego®

Avec l'anse du siège d'auto à la verticale, soulever le siège vers le haut pour le dégager de l'appui de l'ASAB.

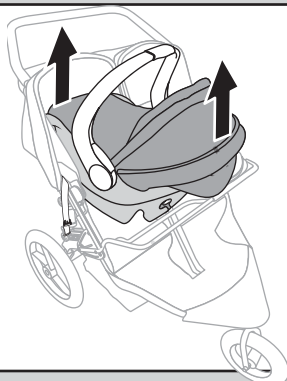

Graco®

Avec l'anse du siège d'auto à la verticale, enfoncer le bouton de libération rouge se trouvant sous le pare-soleil du siège Graco® et soulever le siège vers le haut pour le dégager de l'appui de l'ASAB.

59 BOUCLER LA CEINTURE DE RETENUE

Boucler la **ceinture de retenue** quand elle ne sert pas.

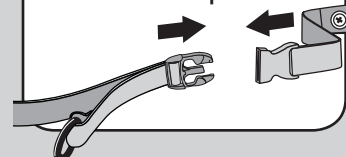

POSE DE LA TABLETTE DROITE



Avertissement

Il ne faut pas asseoir d'enfant directement sur le siège de la poussette BOB quand l'ASAB Duallie est posé à moins que la tablette ne soit en place devant l'enfant pour sa sécurité et sa protection.

60 ENLEVER L'APPUI POUR ACCESSOIRE

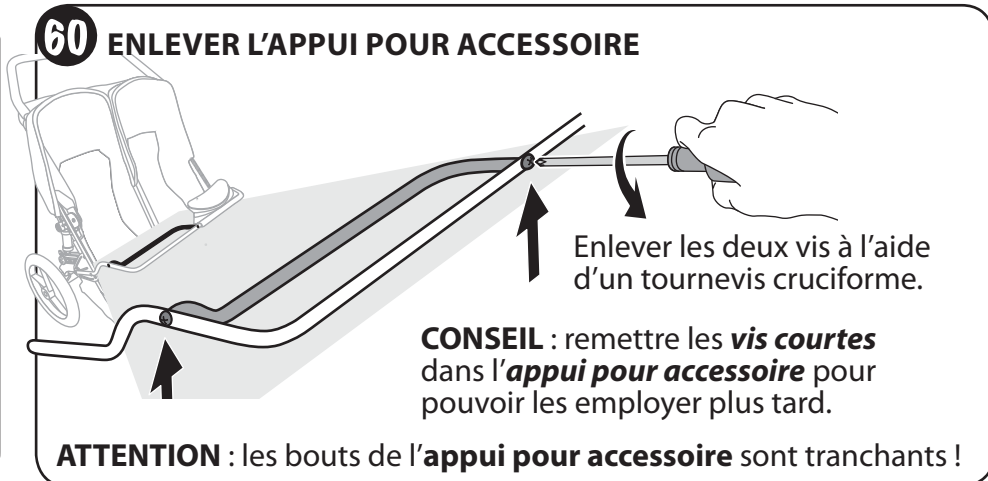

Enlever les deux vis à l'aide d'un tournevis cruciforme.

CONSEIL : remettre les *vis courtes* dans l'*appui pour accessoire* pour pouvoir les employer plus tard.

ATTENTION : les bouts de l'*appui pour accessoire* sont tranchants !

61 ENLEVER LES VIS LONGUES

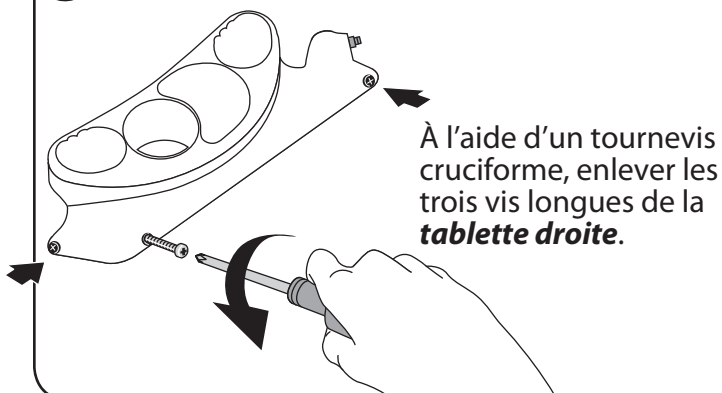

À l'aide d'un tournevis cruciforme, enlever les trois vis longues de la *tablette droite*.

62 ENLEVER LA VIS COURTE ET L'ÉCROU

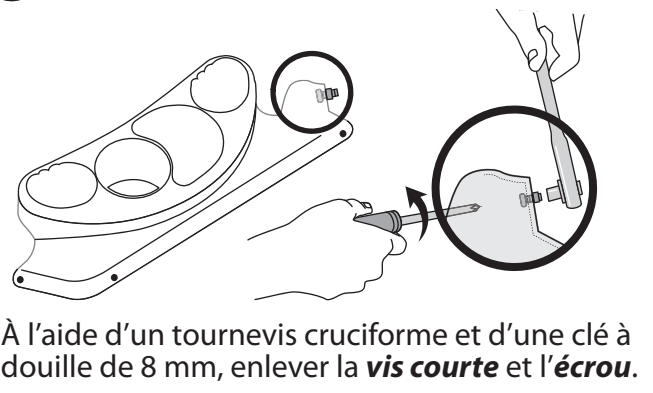

À l'aide d'un tournevis cruciforme et d'une clé à douille de 8 mm, enlever la *vis courte* et l'*écrou*.

63 POSITIONNER LA TABLETTE

Positionner la *tablette droite* sur l'*appui principal*, en alignant les trous.

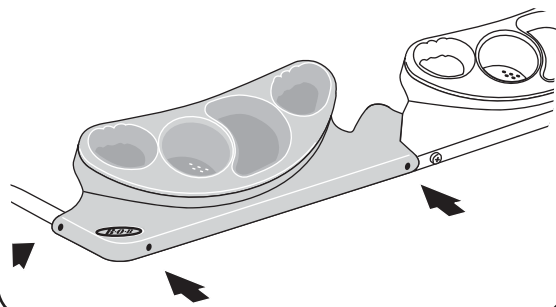

64 POSER LES VIS LONGUES

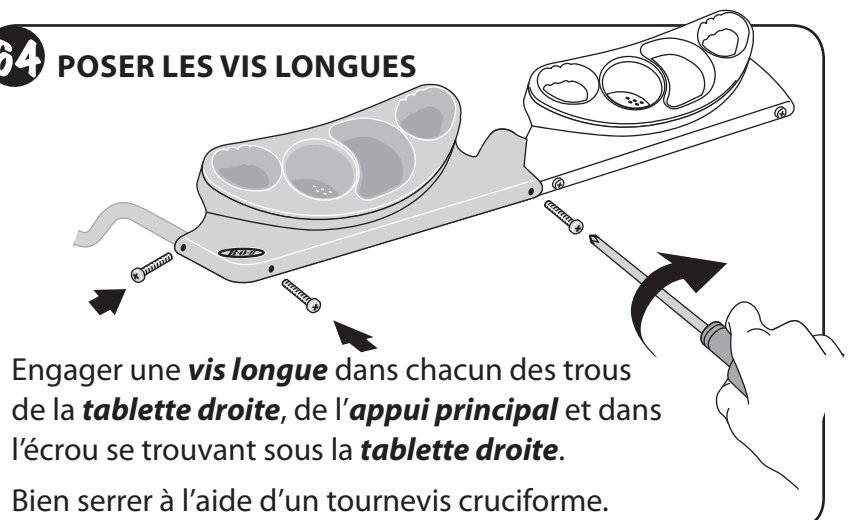

Engager une *vis longue* dans chacun des trous de la *tablette droite*, de l'*appui principal* et dans l'écrou se trouvant sous la *tablette droite*.

Bien serrer à l'aide d'un tournevis cruciforme.

65 POSER LA VIS COURTE ET L'ÉCROU

Passer la main sous la *tablette gauche* et enfoncer l'*écrou* dans le trou.

Passer la main sous la *tablette droite* et enfoncer la *vis courte* à travers la *tablette droite*, la *tablette gauche* et dans l'écrou.

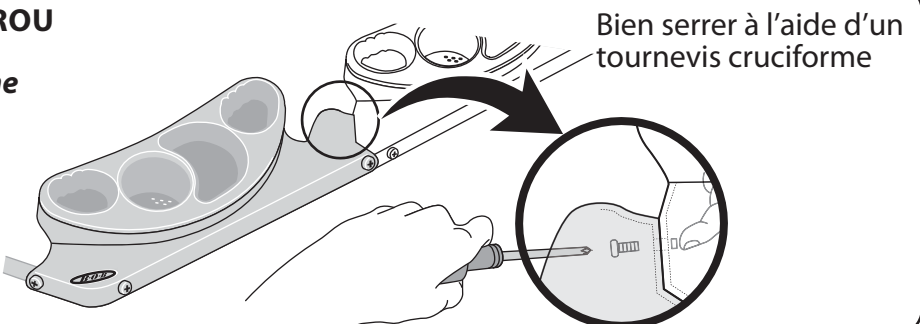

Bien serrer à l'aide d'un tournevis cruciforme

DÉMONTAGE DES CEINTURES DE RETENUE

66 POUR ENLEVER LA CEINTURE DE RETENUE F

Récupérer la vis d'origine et la déposer sur le siège.

En conservant le doigt sur l'écrou, enlever la **vis de la ceinture de retenue** à l'aide d'un tournevis cruciforme.

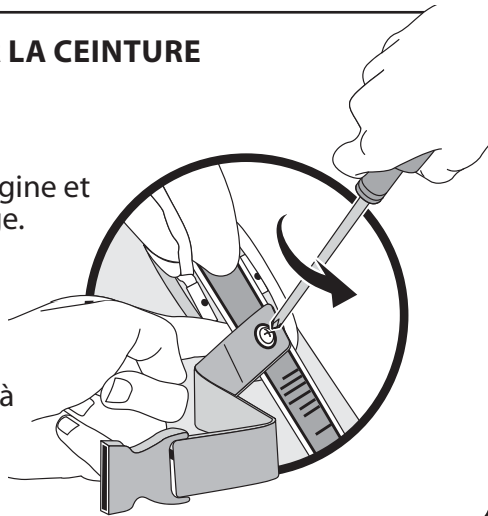

67 REMETTRE LA VIS D'ORIGINE

Enfiler la vis d'origine à travers le trou dans l'écrou. Serrer fermement.



68 ENLEVER LA VIS POINTUE

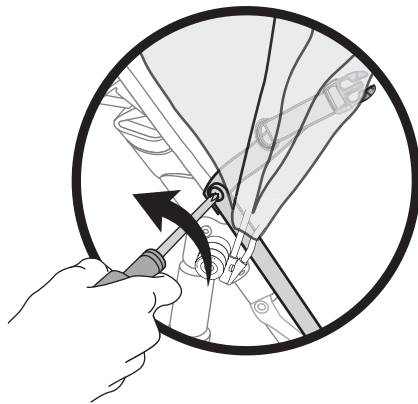

Du côté droit, enlever la **vis pointue** du **bras** droit.

69 RELEVER LE BRAS VERS L'AVANT

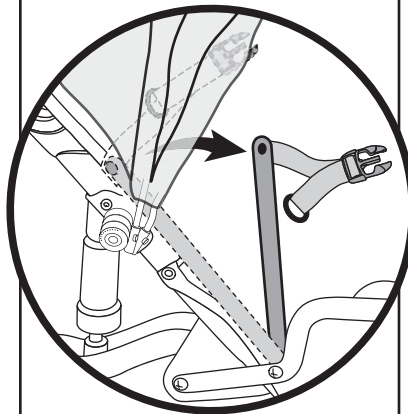

70 ENLEVER LA CEINTURE DE RETENUE M de l'entretoise.

Enlever la **ceinture de retenue M** de l'entretoise.

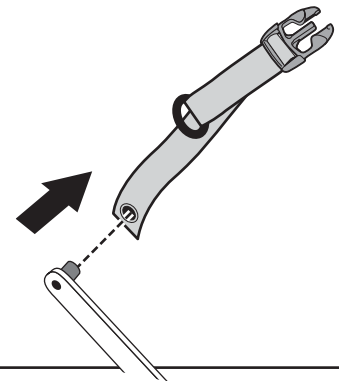

71 POSITIONNER LE BRAS

Positionner le bout du **bras** par-dessus l'écrou riveté.

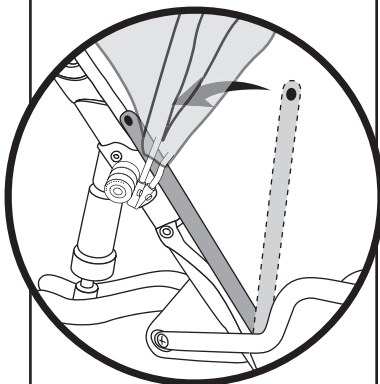

72 REMETTRE EN PLACE LA VIS POINTUE

Enfiler la **vis pointue** à travers le **bras** et l'œillet puis dans l'écrou riveté.

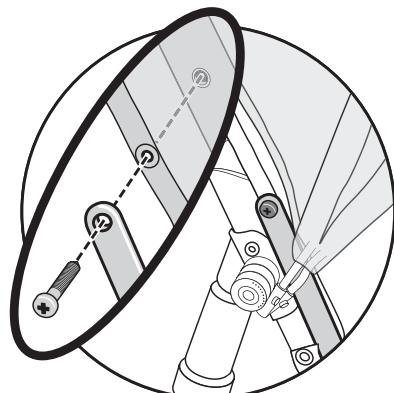

73 SERRER LA VIS POINTUE

Serrer la vis fermement à l'aide d'un tournevis cruciforme.

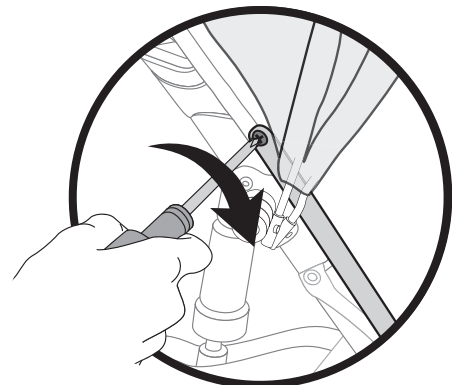

Une fois la **vis pointue** serrée, sa tête devrait être appuyée contre le **bras**.

Remarque : si la vis ne tourne pas facilement, la dévisser et recommencer.



Avertissements concernant l'adaptateur pour siège d'auto pour bébé Duallie



- L'adaptateur pour siège d'auto pour bébé Duallie de BOB est conçu pour s'adapter aux poussettes BOB deux places et aux sièges d'auto pour bébé compatibles. Ce produit n'est pas un adaptateur universel. Ne pas l'employer avec des modèles de sièges d'auto et de poussettes autres que ceux figurant nommément dans les tableaux de compatibilité en page 1.
- Il ne faut pas asseoir d'enfant directement sur le siège de la poussette BOB quand l'ASAB Duallie est posé à moins que la tablette ne soit en place devant l'enfant pour sa sécurité et sa protection.
- La ceinture de retenue de l'ASAB Duallie peut gêner l'accès et l'utilisation du harnais de sécurité droit et l'appui pour accessoire de l'ASAB Duallie peut gêner l'accès au siège droit. Il faut obligatoirement enlever la ceinture de retenue et l'appui pour accessoire de l'ASAB Duallie de la poussette BOB et installer la tablette droite avant d'asseoir un enfant directement dans le siège droit, à défaut de quoi on risquerait de provoquer une blessure grave ou même la mort.
- Avant l'emploi, lire attentivement et en entier tous les guides d'utilisation et les avertissements concernant tous les produits BOB employés conjointement avec l'ASAB Duallie.
- Avant d'utiliser le siège d'auto pour bébé, lire son guide d'utilisation attentivement et en entier.
- Toujours boucler le harnais du siège d'auto pour bébé pour éviter que l'enfant ne tombe de la poussette.
- Capacité de charge maxi de 17,5 livres (poids d'un enfant habillé). Dépasser la capacité de charge peut déséquilibrer la poussette
- Suivre les instructions de montage, sous peine de risquer de provoquer un accident, une blessure grave ou même la mort. Si l'on ne se sent pas capable d'installer cet accessoire, demander au dépositaire BOB de le faire à sa place.
- Ne jamais laisser les enfants sans surveillance dans la poussette ou le siège d'auto pour bébé.
- Quand on place le siège d'auto pour bébé dans la poussette, toujours l'immobiliser avec la ceinture de retenue, sous peine de risquer de provoquer une blessure grave ou même la mort.
- Quand le siège d'auto pour bébé est dans la poussette, toujours garder son anse verrouillée en position verticale : elle constitue une protection supplémentaire pour l'enfant.
- La poussette peut devenir instable si des paquets y sont incorrectement fixés ou si l'on emploie des sacs autres que ceux recommandés par BOB Trailers, Inc.
- Ne pas courir ou faire du jogging quand un siège d'auto pour bébé est en place sur l'ASAB Duallie, sous peine de risquer de provoquer une blessure grave ou même la mort.
- Ne pas circuler hors route ou en terrain accidenté quand un siège d'auto pour bébé est en place sur l'ASAB Duallie, car la poussette pourrait devenir instable et on risquerait de provoquer un accident, une blessure grave ou même la mort.
- Chaque enfant grandit à son propre rythme. Consulter un pédiatre afin de vérifier si l'enfant est en âge d'être transporté en poussette.



La pâte Loctite 262 est un produit chimique qui peut présenter des risques. Ne pas le laisser entrer en contact avec la peau ou les yeux. Ne pas ingérer. Employer dans un local bien ventilé. Garder hors de la portée des enfants et jeter le tube de manière appropriée. On trouvera d'autres consignes de sécurité sur la pâte Loctite 262 au www.loctite.com

APRÈS EXPÉDITION DU PRODUIT, BOB DÉCLINE TOUTE RESPONSABILITÉ CONCERNANT DES BLESSURES, DES DOMMAGES OU DES PANNES RÉSULTANT D'UN DÉFAUT D'ASSEMBLAGE OU D'ENTRETIEN DE LA PART DU PROPRIÉTAIRE.

BOB est une entreprise qui offre des produits de haute qualité qui incitent à mener un style de vie sain. On trouvera toute la gamme de nos produits au www.bobgear.com. **Avant d'essayer de monter ou d'utiliser le nouvel ASAB Duallie, lire ce guide d'utilisation attentivement et en entier pour que le montage soit correctement réalisé et l'utilisation, sécuritaire.**

En cas de doute quelconque, consulter le dépositaire, le point de vente ou BOB (sans frais au 1-800-893-2447) avant l'emploi. On trouvera une liste de nos dépositaires sur notre site internet (www.bobgear.com). Pour obtenir des mises à jour du présent manuel, consulter notre garantie ou prendre connaissance d'autres avis concernant nos produits, consulter notre site de temps à autre.

B·O·B, le logo B·O·B et BOB sont des marques de commerce exclusives de BOB Trailers, Inc.

Britax® et Companion® sont des marques de commerce déposées de Britax Excelsior Ltd et de sociétés affiliées

Graco®, Snug Ride® et SafeSeat™ sont des marques de commerce déposées exclusives de Graco Children's Products, Inc.

Peg Pérego®, Primo Viaggio™ et Primo Viaggio SIP™ sont des marques de commerce déposées exclusives de la société Peg Pérego S.P.A.

GARANTIE LIMITÉE

La société BOB Trailers, Inc. est fière de la qualité de son travail et déploie tous les efforts pour offrir des produits de la plus grande qualité. C'est pourquoi nous garantissons l'ASAB Duallie contre les vices de matériau et de fabrication sous réserve des conditions énumérées ci-dessous. Puisque aucun produit n'est indestructible, cette garantie ne couvre pas les dommages résultant de l'usure normale, d'une utilisation abusive ou de modifications.

- **L'ASAB Duallie est garanti pour un an à partir de la date d'achat d'origine.**
- **La garantie ne vise que l'acheteur d'origine.**
- **Pour profiter de cette garantie, on devra présenter une preuve d'achat.**
- **Les frais de main d'œuvre et de transport ne sont pas inclus.**
- **Cette garantie ne couvre pas l'usure normale, la négligence, l'utilisation abusive, les accidents ou l'utilisation inappropriée.**
- **Les réclamations aux termes de la garantie doivent être présentées par l'intermédiaire d'un dépositaire autorisé.**
- **La présente garantie se limite au remplacement ou à la réparation de la pièce défectueuse. BOB Trailers, Inc ne sera en aucun cas responsable de dommages indirects ou particuliers.**
- **La présente Garantie Limitée est la seule garantie, expresse ou tacite, visant BOB Trailers, Inc. Toute garantie tacite, y compris les garanties de valeur marchande et d'aptitude à l'emploi, sera limitée en portée et en durée, conformément à cette garantie limitée.**