

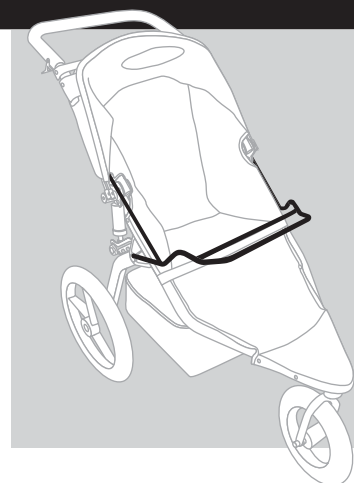

# Adaptateur pour siège d'auto pour bébé Guide d'utilisation

Félicitation d'avoir acheté l'adaptateur pour siège d'auto pour bébé (ASAB) de BOB. Il permet d'installer un siège d'auto pour bébé sur la poussette BOB. Les tableaux à droite indiquent avec quelles poussettes et quels sièges d'auto le produit est compatible.

Compatibilité avec les sièges auto		
Marque	Modèle	Année(s)
Britax	Companion™	2003-2008
Graco®	Snug Ride®	2003 et au-delà
Graco®	Snug Ride® 30	2010 et au-delà
Graco®	Snug Ride® 32	2008 et au-delà
Graco®	Snug Ride® 35	2009 et au-delà
Graco®	Safe Seat™	2006 et au-delà
Peg Perego®	Primo Viaggio™	2003 et au-delà
Peg Perego®	Primo Viaggio SIP™	2006 et au-delà
Peg Perego®	Primo Viaggio SIP™ 30/30	2007 et au-delà



## MISE EN GARDE

Ce produit est compatible avec les poussettes dont les numéros de série figurent dans la liste. L'utilisation de ce produit sur les poussettes dont les numéros de série ne font pas partie de cette liste pourrait entraîner des blessures et même la mort.

Tableau de compatibilité avec les poussettes BOB®	
Modèle	Plage des numéros de série
Sport Utility Stroller	AA000001 - AA999999
Sport Utility Stroller D'Lux	AB000001 - AB999999
Ironman®	AC000001 - AC999999
Revolution®	AF000001 - AF999999
Stroller Strides®	AG000001 - AG999999
Revolution 12"	AK000001 - AK999999

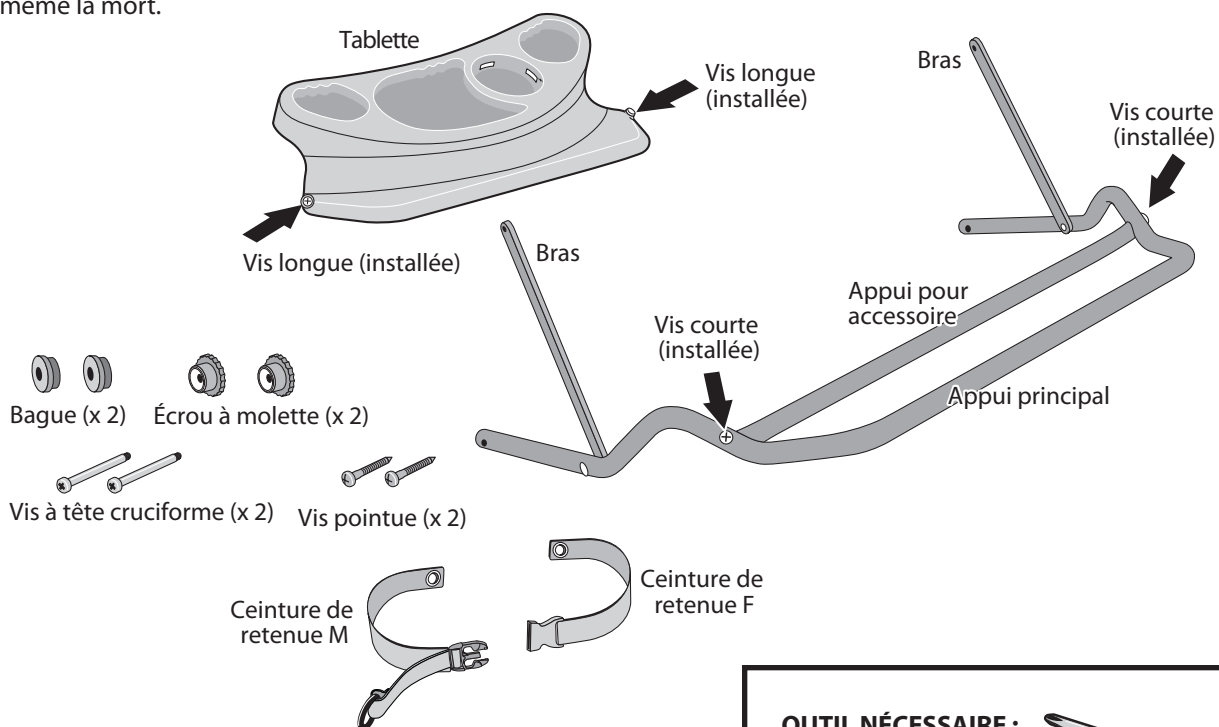

**OUTIL NÉCESSAIRE :**  
Un tournevis cruciforme.



## PRENDRE SON TEMPS : LIRE LE GUIDE D'UTILISATION ATTENTIVEMENT ET EN ENTIER !

Avant d'essayer de monter ou d'utiliser le nouvel ASAB, lire ce guide d'utilisation attentivement et en entier, ainsi que les avertissements à la fin de ce document, pour que le montage soit correctement réalisé et l'utilisation, sécuritaire.

**En cas de doute quelconque, consulter le dépositaire ou BOB avant l'emploi.**

# POSER L'APPUI PRINCIPAL

## 1 SERRER LE FREIN DE STATIONNEMENT.

Consulter la section « Frein de stationnement » du guide d'utilisation de la poussette.

## 2 PLACER LES BRAS

Faire pivoter les **bras** en position verticale.

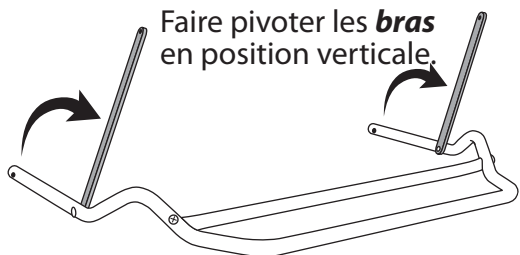

## 3 MONTER UNE VIS ET UNE BAGUE SUR L'APPUI

Enfiler une **vis à tête cruciforme** dans un bout de l'**appui principal** et dans une **bague**.

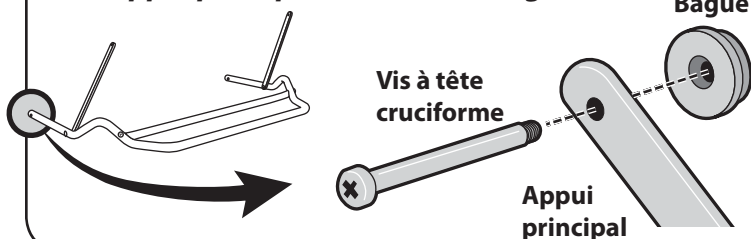

## 4 POSITIONNER L'ASAB

En retenant la **vis à tête cruciforme** et la **bague** en place, placer les bouts de l'**appui principal** par-dessus les supports du bras oscillant.

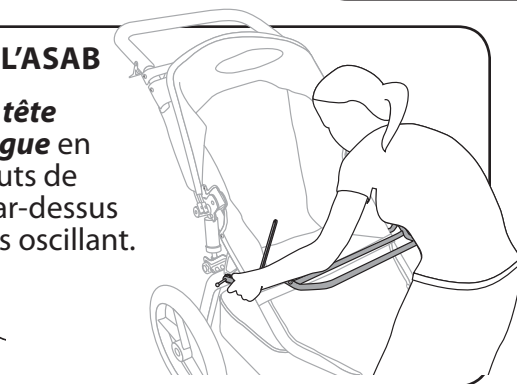
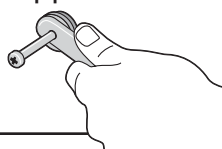

## 5 ENFILER LA BAGUE ET LA VIS

Glisser la **bague** dans le trou du support et enfoncer la vis pour que sa tête vienne porter contre l'**appui**.

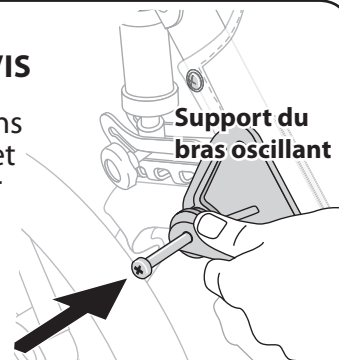

## 6 ENFILER LA BAGUE DE L'AUTRE CÔTÉ

Glisser la **bague** sous le bout de l'**appui** et dans le trou du support du bras oscillant.

Support du bras oscillant

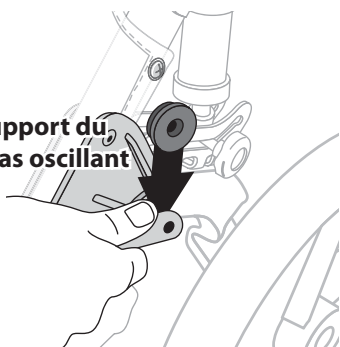

## 7 ENFILER LA VIS

Enfoncer la **vis à tête cruciforme** à travers l'**appui principal**, la **bague** et dans le trou du support du bras oscillant.

Support du bras oscillant

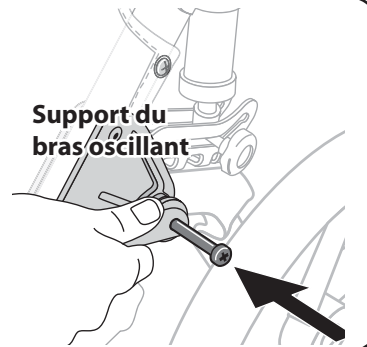

## 8 POSER L'ÉCROU À MOLETTE

Passer la main sous le siège en tissu.

Engager l'**écrou à molette** sur la **vis à tête cruciforme** tel qu'illustré.

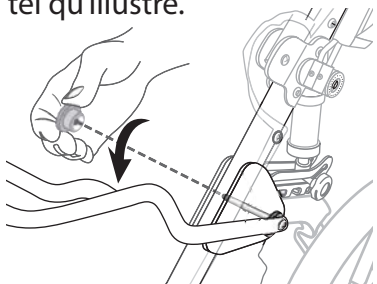

## 9 SERRER L'ÉCROU À MOLETTE

À l'aide d'un tournevis cruciforme, serrer la **vis à tête cruciforme** vers la droite en retenant l'**écrou à molette**.

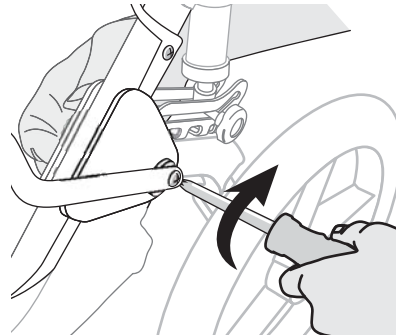

## 10 RÉPÉTER LES OPÉRATIONS 8 ET 9 POUR L'AUTRE CÔTÉ.

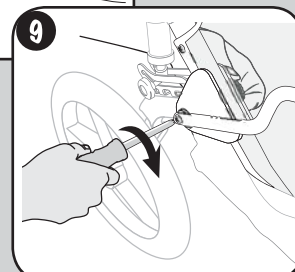
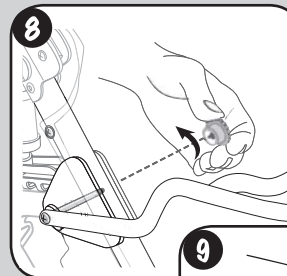

## POSER LES CEINTURES DE RETENUE M ET F ET LES BRAS

### 11 REPÉRER LES VIS RETENANT LE TISSU

Déplier le pare-soleil pour exposer la vis retenant le tissu en bas.

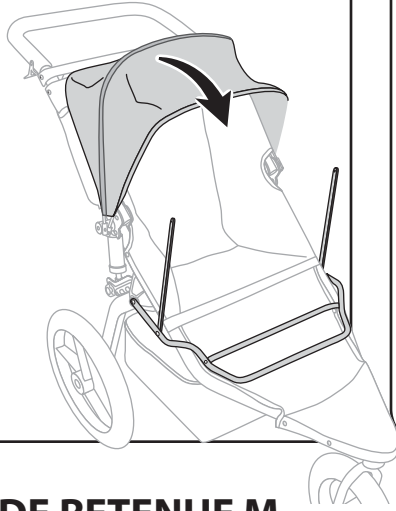
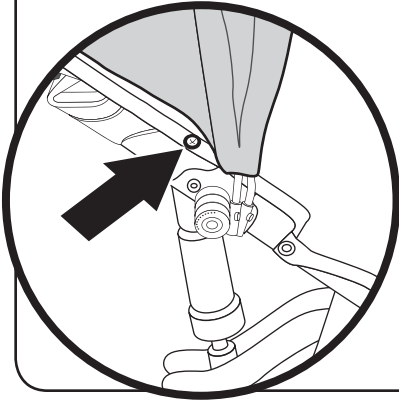

### 12 ENLEVER LA VIS RETENANT LE TISSU

Enlever la vis avec un tournevis cruciforme, ce qui exposera l'œillet dans le tissu et l'écrou riveté.

Procéder de la même façon de l'autre côté

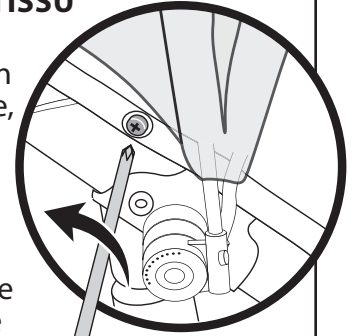

## MONTER LA CEINTURE DE RETENUE M

### 13 POSITIONNER LE BRAS

Positionner le **bras** entre le pare-soleil et le cadre.

Aligner le **trou du bras** sur l'œillet dans le tissu et l'écrou riveté.

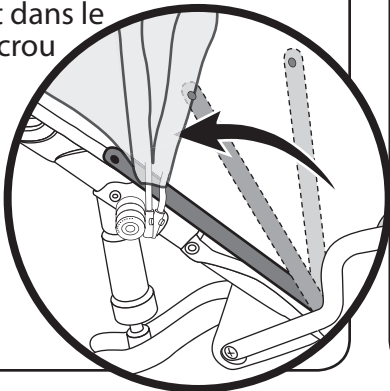

### 14 POSITIONNER LA CEINTURE DE RETENUE M

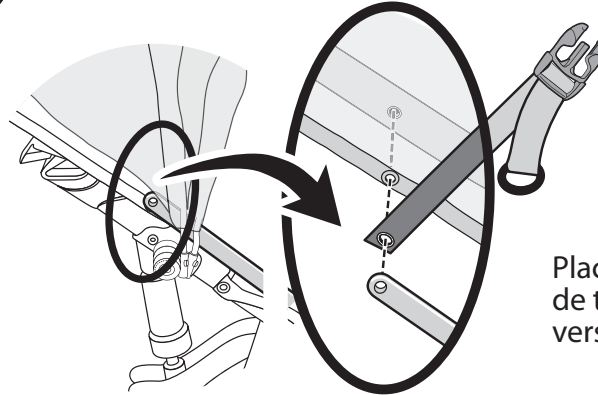

Placer l'anneau de traction rouge vers l'extérieur.

Glisser l'œillet de la **ceinture de retenue M** entre le bout du **bras** et l'œillet dans le tissu.

### 15 ENFILER LA VIS POINTUE

Insérer la **vis pointue** à travers le **bras**, l'œillet de la **ceinture de retenue**, l'œillet dans le tissu puis dans l'écrou riveté.

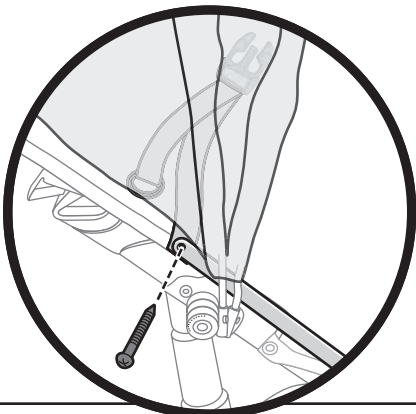

### 16 SERRER LA VIS POINTUE



Tenir la ceinture à un angle de 90°.

Serrer la vis fermement avec un tournevis cruciforme.

**Remarque** : si la vis ne tourne pas facilement, la dévisser et recommencer.

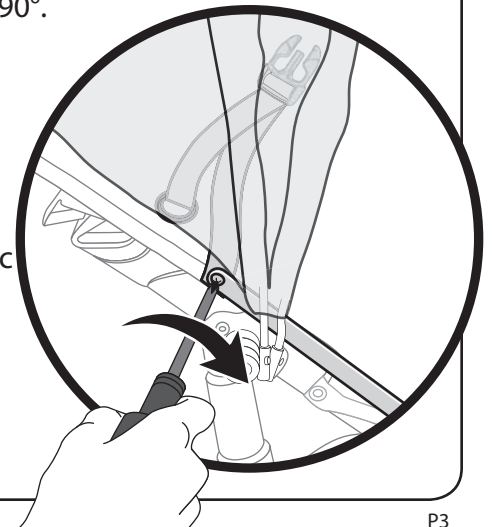

## MONTER LA CEINTURE DE RETENUE F

### 17 BOUCLER LA CEINTURE

Raccorder la **ceinture de retenue F** à la **ceinture de retenue M**.

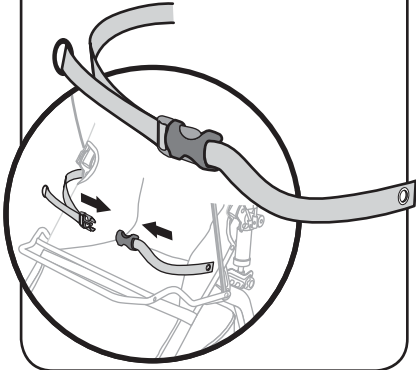

### 18 POSITIONNER LE BRAS

Positionner le **bras** entre le pare-soleil et le cadre.

Aligner le **trou du bras** sur l'œillet dans le tissu et l'écrou riveté.

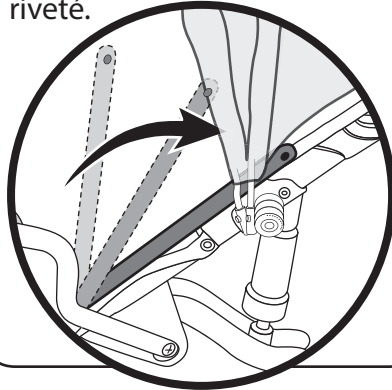

### 19 POSITIONNER LA CEINTURE DE RETENUE F

Glisser l'œillet de la **ceinture de retenue F** entre le bout du **bras** et l'œillet dans le tissu.

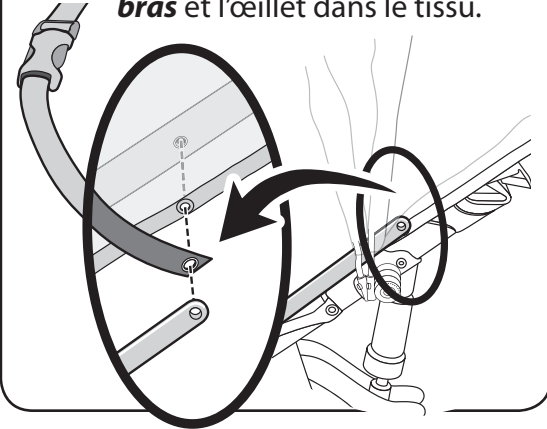

### 20 ENFILER LA VIS POINTUE

Insérer la **vis pointue** à travers le **bras**, l'œillet de la **ceinture de retenue**, l'œillet dans le tissu puis dans l'écrou riveté.

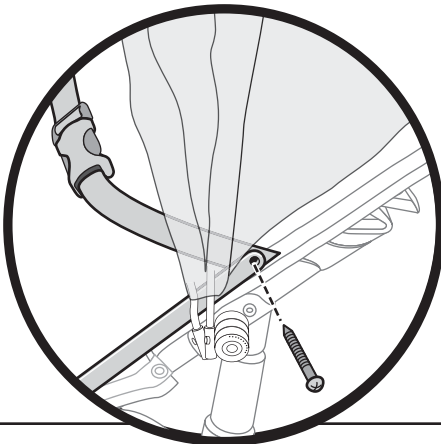

### 21 SERRER LA VIS POINTUE

Tenir la ceinture à un angle de 90°.

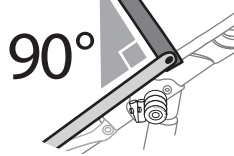

Serrer la vis fermement avec un tournevis cruciforme.

**Remarque :** si la vis ne tourne pas facilement, la dévisser et recommencer.

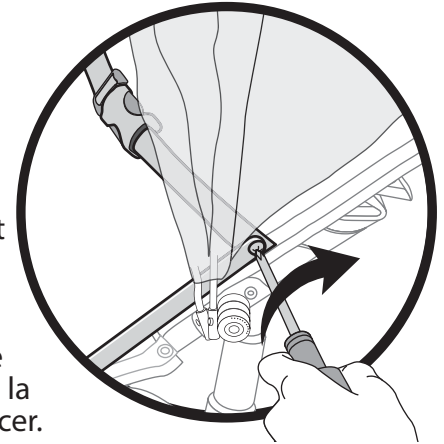

## PRÉPARER LA POUSSETTE POUR Y POSER LE SIÈGE D'AUTO POUR BÉBÉ

### 22 SERRER LE FREIN DE STATIONNEMENT

Consulter la section « Frein de stationnement » du guide d'utilisation de la poussette.

### 23 POSITIONNER LE PARE-SOLEIL

Relever le pare-soleil contre le guidon.

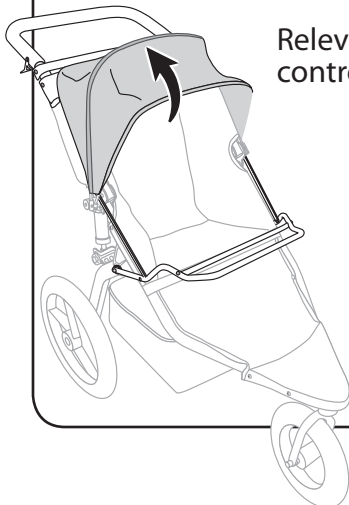

### 24 DÉBOUCLER LA CEINTURE DE RETENUE

Déboucler la **ceinture de retenue** et en placer les bouts à l'extérieur du siège.

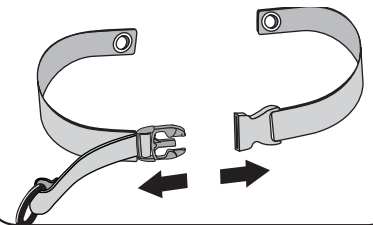

# INSTALLER LE SIÈGE D'AUTO POUR BÉBÉ



## Avertissement

Quand on installe le siège d'auto pour bébé sur l'ASAB pour la première fois, faire l'essai sans le bébé dans le siège d'auto pour vérifier que l'on comprend la technique. Si l'on installait le siège d'auto avec le bébé dedans dès la première fois sur l'ASAB, on risquerait de provoquer un accident, une blessure grave ou même la mort.

**Britax®**  
passer à l'opération **25**

**Peg Pérego®**  
passer à l'opération **32**

**Graco®**  
passer à l'opération **39**

**Britax®**

### 25 INCLINER LE DOSSIER VERS L'ARRIÈRE

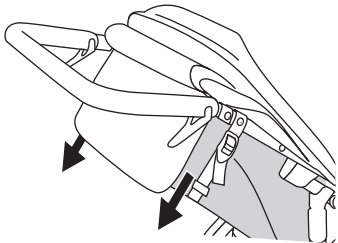

Incliner le dossier du siège de 18 à 20 cm (7 ou 8 po) vers l'arrière. Consulter la section « Inclinaison du siège » du guide d'utilisation de la poussette.

### 26 RELEVER L'ANSE

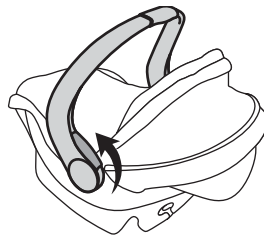

Amener l'anse du siège d'auto à la verticale, en position de transport.

### 27 DÉPOSER LE SIÈGE D'AUTO

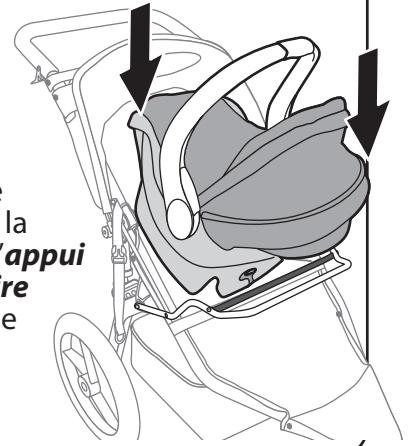

Placer le siège d'auto « dos à la marche » sur l'**appui pour accessoire** de l'ASAB, en le déposant à la verticale.

### 28 ENGAGER LE SIÈGE D'AUTO

Engager les coches se trouvant sous le siège d'auto sur l'appui pour accessoire de l'ASAB.

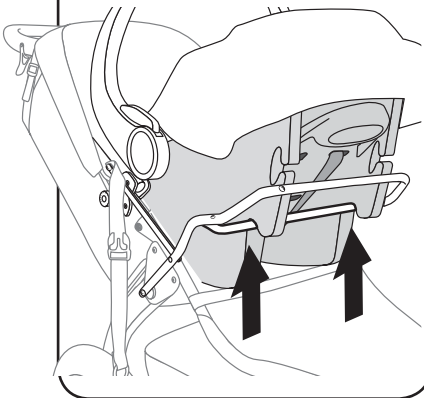

### 29 BOUCLER LA CEINTURE DE RETENUE

Boucler la **ceinture de retenue** par-dessus le siège d'auto tel qu'illustré.

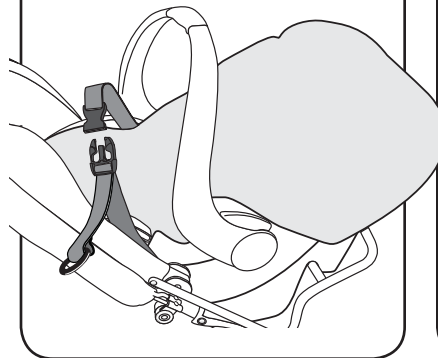

### 30 SERRER LA CEINTURE DE RETENUE

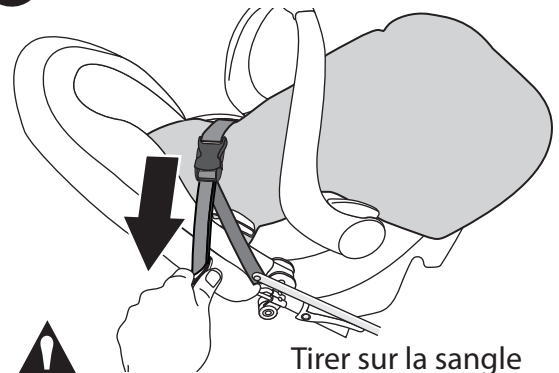

#### Avertissement

Tirer sur la sangle rouge pour la serrer.

S'assurer que la ceinture une fois serrée ne comprime pas l'enfant car cela pourrait causer des blessures graves.

### 31 VÉRIFIER DE NOUVEAU QUE LE SIÈGE D'AUTO EST BIEN FIXÉ

Tirer le siège vers le haut sans détacher la ceinture de retenue. On ne devrait pas pouvoir enlever le siège d'auto sans détacher la ceinture de retenue.



#### Avertissement

Si l'on n'attachait pas solidement le siège d'auto, on risquerait de provoquer une blessure grave ou même la mort.

**POUR ENLEVER LE SIÈGE Britax®,**  
passer à l'opération

**47**

**32 REDRESSER LE DOSSIER VERS L'AVANT**

Consulter la section « Inclinaison du siège » du guide d'utilisation de la poussette.

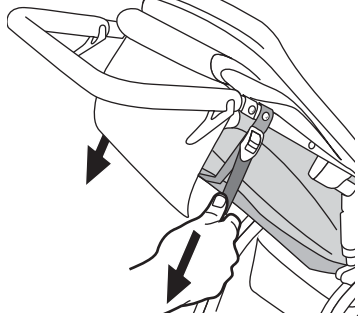

**33 POSITIONNER L'ANSE**

Amener l'anse du siège d'auto à la verticale, en position de transport.

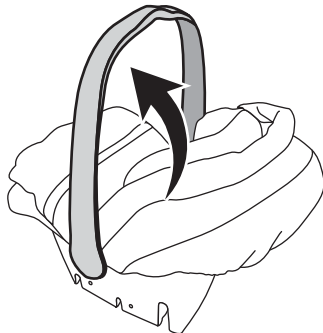

**34 DÉPOSER LE SIÈGE D'AUTO**

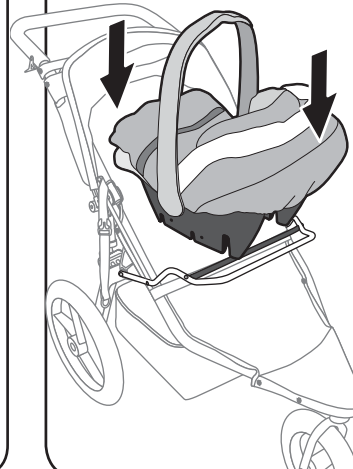

Placer le siège d'auto « dos à la marche » sur l'**appui pour accessoire** de l'ASAB, en le déposant à la verticale.

**35 ENGAGER LE SIÈGE D'AUTO**

Engager les coches se trouvant sous le siège d'auto sur l'appui pour accessoire de l'ASAB.

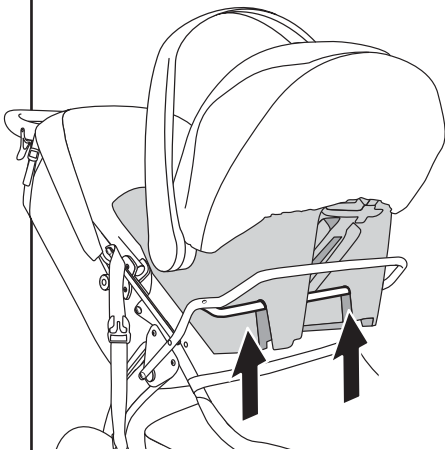

**36 BOUCLER LA CEINTURE DE RETENUE**

Boucler la ceinture de retenue par-dessus le siège d'auto tel qu'illustré.

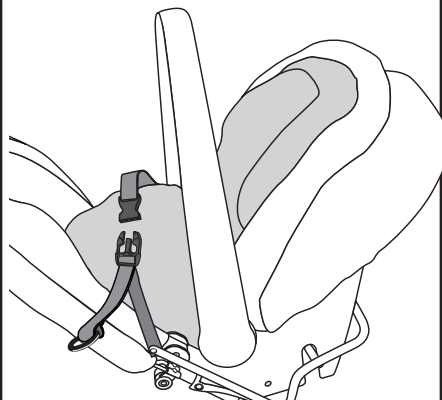

**37 SERRER LA CEINTURE DE RETENUE**

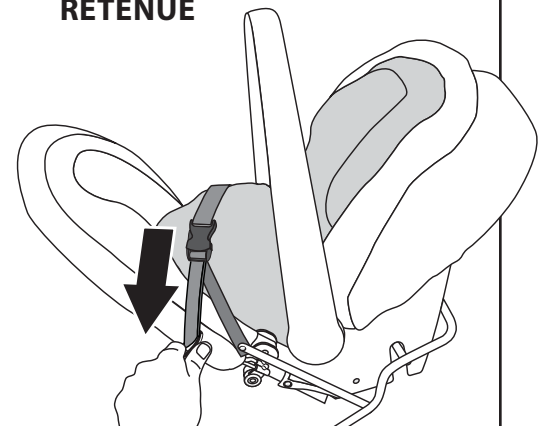

Tirer sur l'anneau rouge pour la serrer.



**Avertissement**

S'assurer que la ceinture une fois serrée ne comprime pas l'enfant car cela pourrait causer des blessures graves.

**38 VÉRIFIER DE NOUVEAU QUE LE SIÈGE D'AUTO EST BIEN FIXÉ**

Tirer le siège vers le haut sans détacher la ceinture de retenue.

On ne devrait pas pouvoir enlever le siège d'auto sans détacher la ceinture de retenue.



**Avertissement**

Si l'on n'attachait pas solidement le siège d'auto, on risquerait de provoquer une blessure grave ou même la mort.

**POUR ENLEVER LE SIÈGE Peg Pérego®**  
passer à l'opération

**47**

**39 REDRESSER LE DOSSIER VERS L'AVANT**

Consulter la section « Inclinaison du siège » du guide d'utilisation de la poussette.

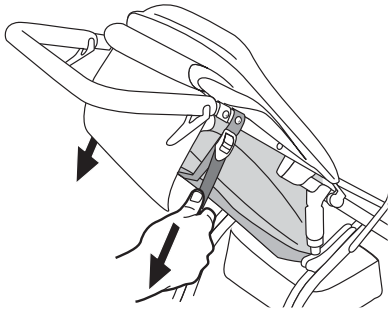

**40 ENLEVER L'APPUI POUR ACCESSOIRE**

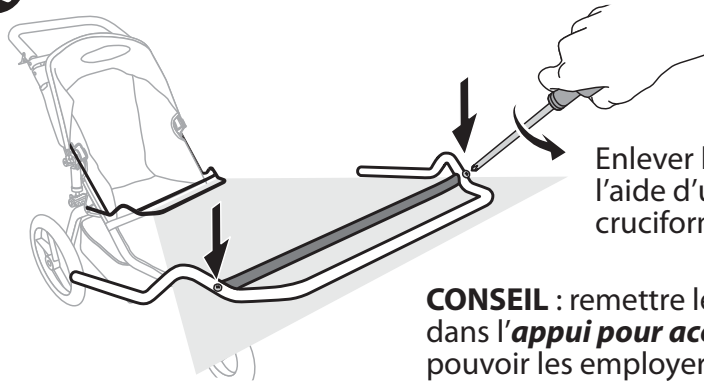

Enlever les deux vis à l'aide d'un tournevis cruciforme.

**CONSEIL :** remettre les *vis courtes* dans l'*appui pour accessoire* pour pouvoir les employer plus tard.

**ATTENTION :** les bouts de l'*appui pour accessoire* sont tranchants !

**41 POSITIONNER L'ANSE**

Amener l'anse du siège d'auto à la verticale, en position de transport.

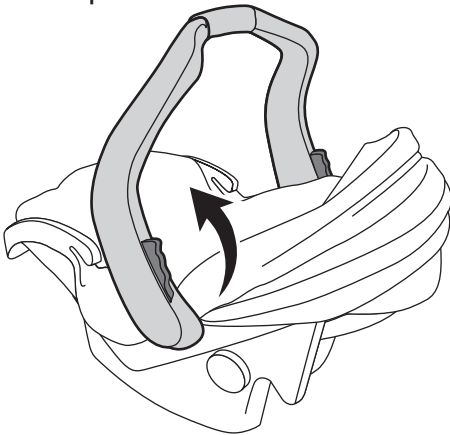

**42 DÉPOSER LE SIÈGE D'AUTO**

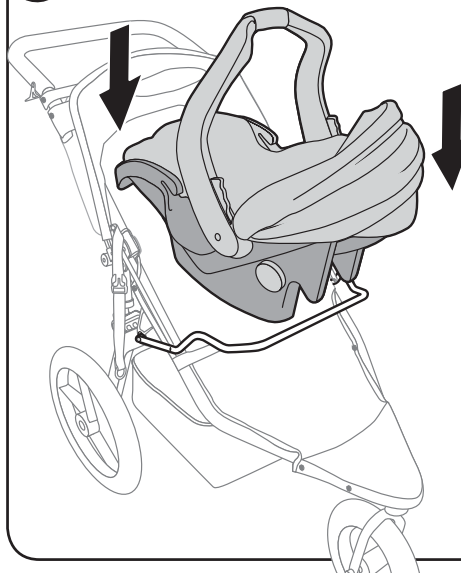

Placer le siège d'auto « dos à la marche » sur l'*appui principal* de l'ASAB, en le déposant à la verticale.

**43 ENGAGER LE SIÈGE D'AUTO**

Engager les coches se trouvant sous le siège d'auto sur l'*appui principal* de l'ASAB.

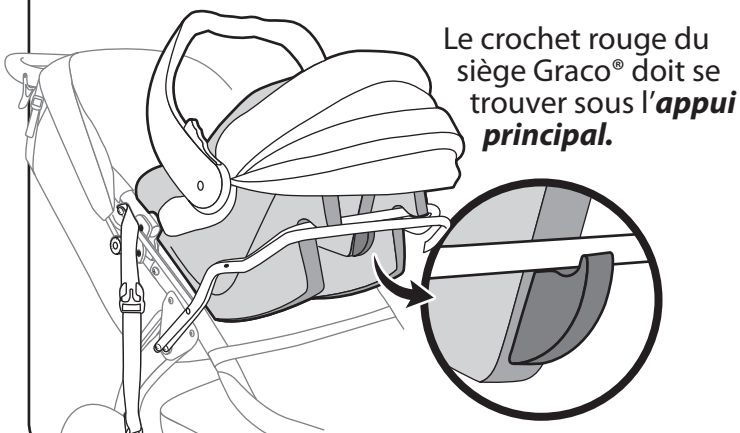

**44 BOUCLER LA CEINTURE DE RETENUE**

Boucler la *ceinture de retenue* par-dessus le siège d'auto tel qu'illustré.

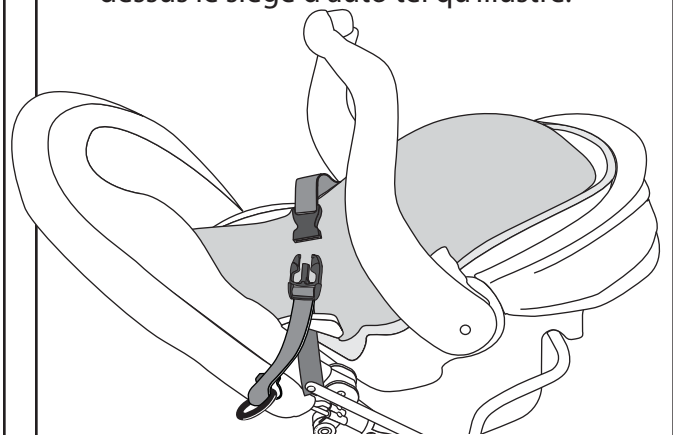

#### 45 SERRER LA CEINTURE DE RETENUE

Tirer sur l'anneau rouge pour la serrer.



##### Avertissement

S'assurer que la ceinture une fois serrée ne comprime pas l'enfant car cela pourrait causer des blessures graves.

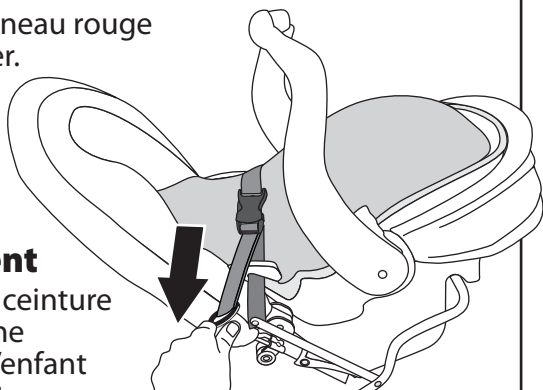

#### 46 VÉRIFIER DE NOUVEAU QUE LE SIÈGE D'AUTO EST BIEN FIXÉ

Tirer le siège vers le haut sans détacher la ceinture de retenue.

On ne devrait pas pouvoir enlever le siège d'auto sans détacher la ceinture de retenue.



##### Avertissement

Si l'on n'attachait pas solidement le siège d'auto, on risquerait de provoquer une blessure grave ou même la mort.

**POUR ENLEVER LE SIÈGE Graco®**, passer à l'opération **47**

### POUR ENLEVER LE SIÈGE D'AUTO

#### 47 SERRER LE FREIN DE STATIONNEMENT

Consulter la section « Frein de stationnement » du guide d'utilisation de la poussette.

#### 48 DÉBOUCLER LA CEINTURE DE RETENUE

Déboucler la **ceinture de retenue** et en placer les bouts à l'extérieur du siège.

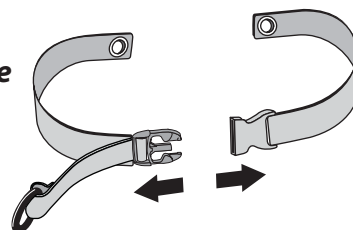

#### 49 ENLEVER LE SIÈGE D'AUTO

**Britax®**  
**Peg Pérego®**

Avec l'anse du siège d'auto à la verticale, soulever le siège vers le haut pour le dégager de l'appui de l'ASAB.

**Graco®**

Avec l'anse du siège d'auto à la verticale, enfoncer le bouton de libération rouge se trouvant sous le pare-soleil du siège Graco® et soulever le siège vers le haut pour le dégager de l'appui de l'ASAB.

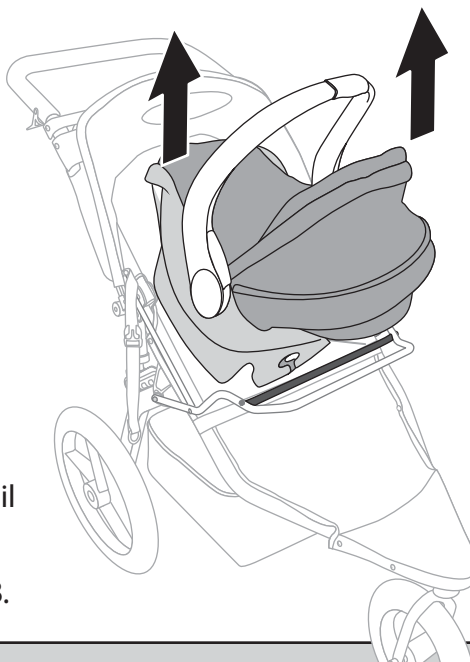

#### 50 BOUCLER LA CEINTURE DE RETENUE

Boucler la **ceinture de retenue** quand elle ne sert pas.

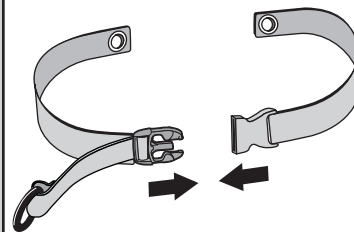



## POSE DE LA TABLETTE



### Avertissement

Il ne faut pas asseoir d'enfant directement sur le siège de la poussette BOB quand l'ASAB est posé à moins que la tablette ne soit en place pour sa sécurité et sa protection.

### 51 ENLEVER L'APPUI POUR ACCESSOIRE

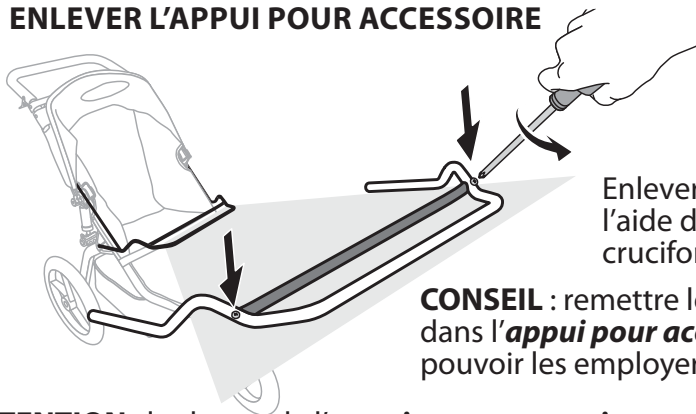

Enlever les deux vis à l'aide d'un tournevis cruciforme.

**CONSEIL :** remettre les *vis courtes* dans l'*appui pour accessoire* pour pouvoir les employer plus tard

**ATTENTION :** les bouts de l'*appui pour accessoire* sont tranchants !

### 52 ENLEVER LES VIS

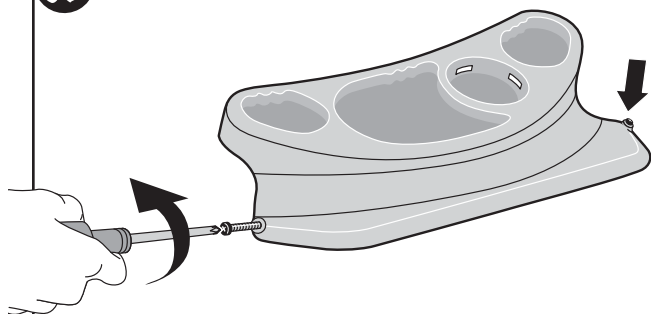

À l'aide d'un tournevis cruciforme, enlever les *vis longues* de la *tablette*.

### 53 ACCROCHER LA TABLETTE

Accrocher la tablette sur l'appui principal.

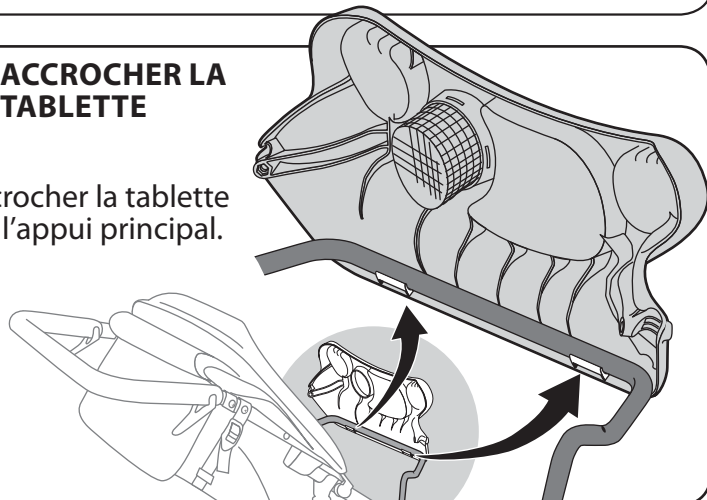

### 54 RABATTRE LA TABLETTE

Rabattre la *tablette* vers le siège de la poussette pour qu'elle porte sur l'*appui principal*.

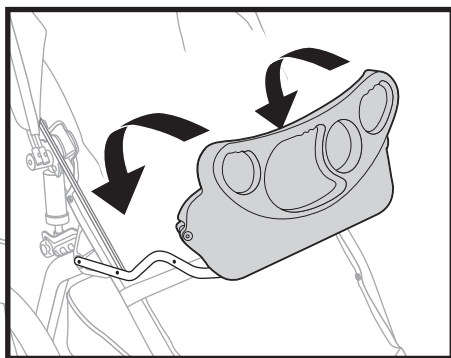

Aligner les trous.

### 55 FIXER LA TABLETTE

Engager une *vis longue* dans chacun des trous de la *tablette*, de l'*appui principal* et dans l'écrou se trouvant sous la *tablette*.

Bien serrer à l'aide d'un tournevis cruciforme.

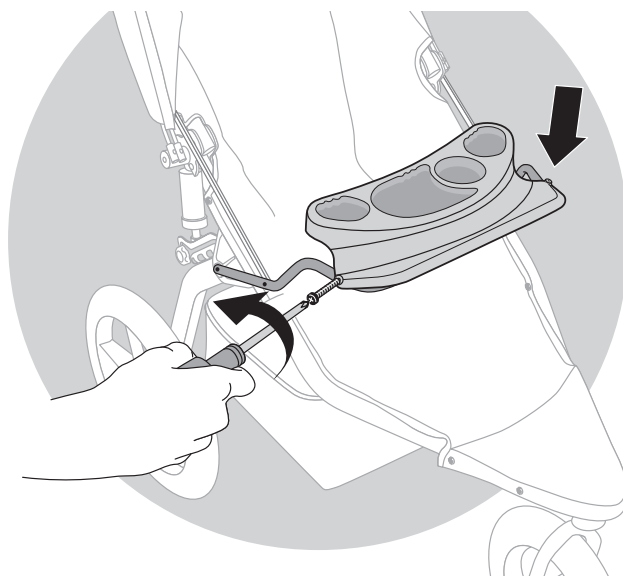

## DÉMONTAGE DE LA CEINTURE DE RETENUE M

### 56 ENLEVER LA VIS POINTUE ET LA CEINTURE

À l'aide d'un tournevis cruciforme, enlever la **vis pointue** et la **ceinture de retenue M**.

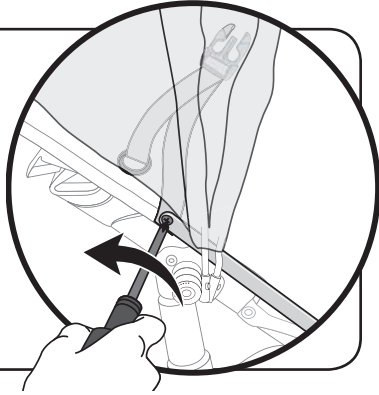

### 57 POSITIONNER LE BRAS

Positionner le **bras** entre le pare-soleil et le cadre.

Aligner le **trou du bras** sur l'œillet dans le tissu et l'écrou riveté.

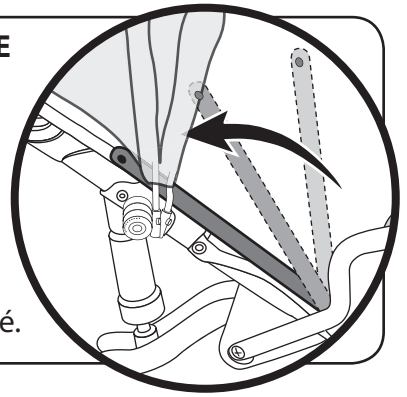

### 58 REMETTRE EN PLACE LA VIS POINTUE

Enfiler la **vis pointue** à travers le **bras** et l'œillet puis dans l'écrou riveté.

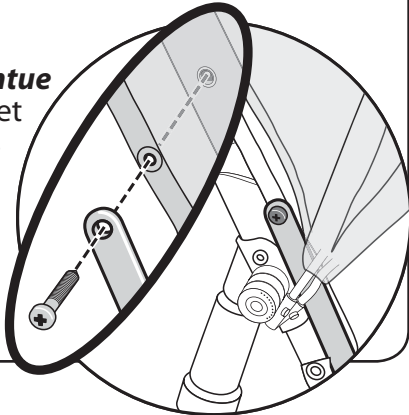

### 59 SERRER LA VIS POINTUE

Serrer la vis fermement à l'aide d'un tournevis cruciforme.

**Remarque** : si la vis ne tourne pas facilement, la dévisser et recommencer.

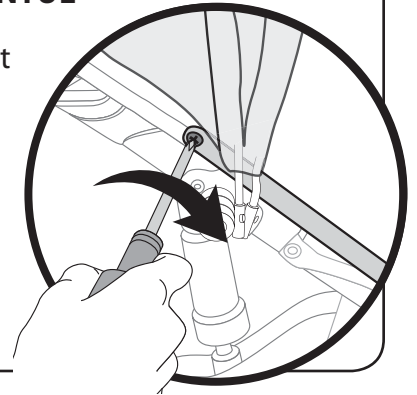

## DÉMONTAGE DE LA CEINTURE DE RETENUE F

### 60 ENLEVER LA VIS POINTUE ET LA CEINTURE

À l'aide d'un tournevis cruciforme, enlever la **vis pointue** et la **ceinture de retenue F**.

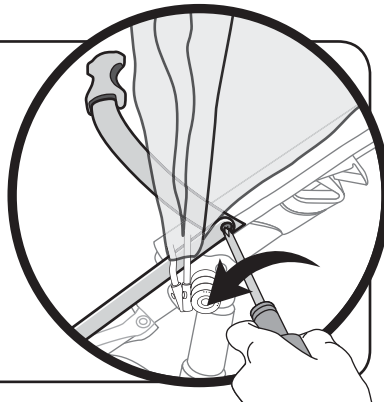

### 61 POSITIONNER LE BRAS

Positionner le **bras** entre le pare-soleil et le cadre.

Aligner le **trou du bras** sur l'œillet dans le tissu et l'écrou riveté.

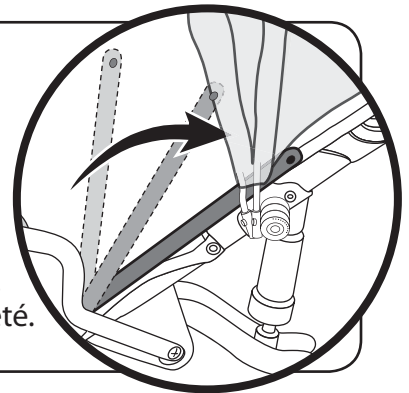

### 62 REMETTRE EN PLACE LA VIS POINTUE

Enfiler la **vis pointue** à travers le **bras** et l'œillet puis dans l'écrou riveté.

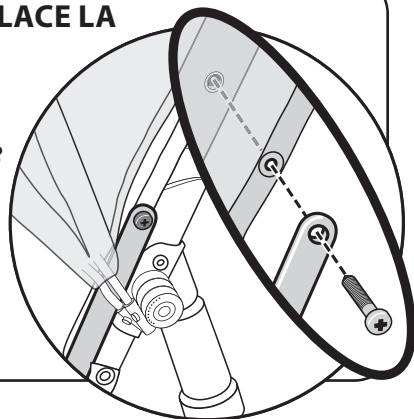

### 63 SERRER LA VIS POINTUE

Serrer la vis fermement à l'aide d'un tournevis cruciforme.

**Remarque** : si la vis ne tourne pas facilement, la dévisser et recommencer.

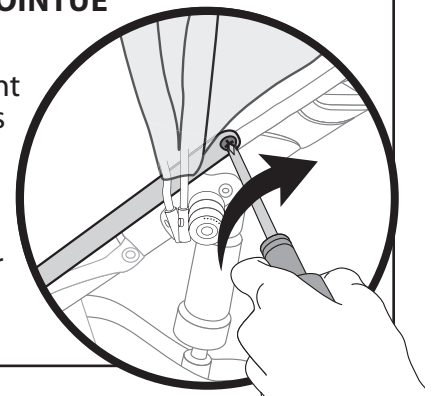



## Avertissements concernant l'adaptateur pour siège d'auto pour bébé



- L'adaptateur pour siège d'auto pour bébé de BOB est conçu pour s'adapter aux poussettes BOB à une place et aux sièges d'auto pour bébé compatibles. Ce produit n'est pas un adaptateur universel. Ne pas l'employer avec des modèles de sièges d'auto et de poussettes autres que ceux figurant nommément dans les tableaux de compatibilité en page 1.
- Il ne faut pas asseoir d'enfant directement sur le siège de la poussette BOB quand l'ASAB est posé à moins que la tablette ne soit en place devant l'enfant pour sa sécurité et sa protection.
- La ceinture de retenue de l'ASAB peut gêner le fonctionnement du harnais de sécurité et l'appui pour accessoire de l'ASAB peut gêner l'accès au siège. C'est pourquoi, avant d'asseoir un enfant directement dans le siège, il faut obligatoirement enlever la ceinture de retenue et l'appui pour accessoire de l'ASAB de la poussette ET installer la tablette, à défaut de quoi on risquerait de provoquer une blessure grave ou même la mort.
- Avant l'emploi, lire attentivement et en entier tous les guides d'utilisation et les avertissements concernant tous les produits BOB employés conjointement avec l'ASAB.
- Avant d'utiliser le siège d'auto pour bébé, lire son guide d'utilisation attentivement et en entier.
- Toujours boucler le harnais du siège d'auto pour bébé pour éviter que l'enfant ne tombe de la poussette.
- Capacité de charge maxi de 17,5 livres (poids d'un enfant habillé). Dépasser la capacité de charge peut déséquilibrer la poussette.
- Suivre les instructions de montage, sous peine de risquer de provoquer un accident, une blessure grave ou même la mort. Si l'on ne se sent pas capable d'installer cet accessoire, demander au dépositaire BOB de le faire à sa place.
- Ne jamais laisser l'enfant sans surveillance dans la poussette ou le siège d'auto pour bébé.
- Quand on place le siège d'auto pour bébé dans la poussette, toujours l'immobiliser avec la ceinture de retenue, sous peine de risquer de provoquer une blessure grave ou même la mort.
- Quand le siège d'auto pour bébé est dans la poussette, toujours garder son anse verrouillée en position verticale : elle constitue une protection supplémentaire pour l'enfant.
- La poussette peut devenir instable si des paquets y sont incorrectement fixés ou si l'on emploie des sacs autres que ceux recommandés par BOB Trailers, Inc.
- Ne pas courir ou faire du jogging quand un siège d'auto pour bébé est en place sur l'ASAB, sous peine de risquer de provoquer une blessure grave ou même la mort.
- Ne pas circuler hors route ou en terrain accidenté quand un siège d'auto pour bébé est en place sur l'ASAB, car la poussette pourrait devenir instable et on risquerait de provoquer un accident, une blessure grave ou même la mort.
- Chaque enfant grandit à son propre rythme. Consulter un pédiatre afin de vérifier si l'enfant est en âge d'être transporté en poussette.

**APRÈS EXPÉDITION DU PRODUIT, BOB DÉCLINE TOUTE RESPONSABILITÉ CONCERNANT DES BLESSURES, DES DOMMAGES OU DES PANNES RÉSULTANT D'UN DÉFAUT D'ASSEMBLAGE OU D'ENTRETIEN DE LA PART DU PROPRIÉTAIRE.**

BOB est une entreprise qui offre des produits de haute qualité qui incitent à mener un style de vie sain. On trouvera toute la gamme de nos produits au [www.bobgear.com](http://www.bobgear.com). **Avant d'essayer de monter ou d'utiliser le nouvel ASAB, lire ce guide d'utilisation attentivement et en entier pour que le montage soit correctement réalisé et l'utilisation, sécuritaire.**

En cas de doute quelconque, consulter le dépositaire, le point de vente ou BOB (sans frais au 1-800-893-2447) avant l'emploi. On trouvera une liste de nos dépositaires sur notre site internet ([www.bobgear.com](http://www.bobgear.com)). Pour obtenir des mises à jour du présent manuel, consulter notre garantie ou prendre connaissance d'autres avis concernant nos produits, consulter notre site de temps à autre.

B-O-B, le logo B-O-B et BOB sont des marques de commerce exclusives de BOB Trailers, Inc.

Britax® et Companion® sont des marques de commerce déposées de Britax Excelsior Ltd et de sociétés affiliées.

Graco®, Snug Ride® et SafeSeat™ sont des marques de commerce déposées exclusives de Graco Children's Products, Inc.

Peg Perego®, Primo Viaggio™ et Primo ViaggioSIP™ sont des marques de commerce déposées exclusives de la société Peg Perego S.P.A.

## GARANTIE LIMITÉE

La société BOB Trailers, Inc. est fière de la qualité de son travail et déploie tous les efforts pour offrir des produits de la plus grande qualité. C'est pourquoi nous garantissons l'ASAB contre les vices de matériau et de fabrication sous réserve des conditions énumérées ci-dessous. Puisque aucun produit n'est indestructible, cette garantie ne couvre pas les dommages résultant de l'usure normale, d'une utilisation abusive ou de modifications.

- **L'ASAB est garanti pour un an à partir de la date d'achat d'origine.**
- **La garantie ne vise que l'acheteur d'origine.**
- **Pour profiter de cette garantie, on devra présenter une preuve d'achat.**
- **Les frais de main d'œuvre et de transport ne sont pas inclus.**
- **Cette garantie ne couvre pas l'usure normale, la négligence, l'utilisation abusive, les accidents ou l'utilisation inappropriée.**
- **Les réclamations aux termes de la garantie doivent être présentées par l'intermédiaire d'un dépositaire autorisé.**
- **La présente garantie se limite au remplacement ou à la réparation de la pièce défectueuse. BOB Trailers, Inc ne sera en aucun cas responsable de dommages indirects ou particuliers.**
- **La présente Garantie Limitée est la seule garantie, expresse ou tacite, visant BOB Trailers, Inc. Toute garantie tacite, y compris les garanties de valeur marchande et d'aptitude à l'emploi, sera limitée en portée et en durée, conformément à cette garantie limitée.**