



BOB Gear® by Britax (888) 427-4829 or (704) 409-1699
4140 Pleasant Road, Fort Mill, South Carolina 29708
www.bobgear.com

REVOLUTION® DUALLIE® SE, STROLLER STRIDES®, FLEX, PRO

ENGLISH Instruction Manual
FRANÇAIS Manuel d'utilisation



READ THESE INSTRUCTIONS COMPLETELY!

If you are unclear on any point, contact your dealer or Britax Child Safety, Inc. before use. For a list of dealers, visit www.bobgear.com or call (888) 427-4829 or (704) 409-1699.



LIRE ATTENTIVEMENT CES INSTRUCTIONS!

Si vous avez besoin de précisions, veuillez contacter votre distributeur agréé ou Britax Child Safety, Inc. avant d'utiliser votre poussette. Pour obtenir la liste des revendeurs, visitez www.bobgear.com ou composez le (888) 427-4829 ou (704) 409-1699.

BRITAX®, BOB®, BOB Gear®, DUALLIE® and REVOLUTION® are trademarks owned by Britax and registered in the U.S.A. and other countries. All Rights Reserved. STROLLER STRIDES® is a registered trademark of Stroller Strides LLC., used by permission.

BRITAX®, BOB®, BOB Gear®, DUALLIE® et REVOLUTION® sont des marques de commerce de Britax enregistrées aux États-Unis et autre pays. Tous droits réservés. STROLLER STRIDES® est une marque de commerce de Stroller Strides LLC., utilisé avec permission.





WARNING



FAILURE TO FOLLOW THESE WARNINGS AND ASSEMBLY INSTRUCTIONS COULD RESULT IN SERIOUS INJURY OR DEATH.

- Read these instructions carefully before using this product. To ensure proper use, store this user guide in a convenient place so it can be consulted often.
- Use extreme caution when using stroller on uneven and/or unpaved, wet or slick surfaces, as these conditions create additional hazards and can lead to a loss of stability resulting in serious injury.
- Avoid serious injury from falling or sliding out. Always use seat harness.
- Never leave child unattended.
- Never allow child to stand in stroller. Stroller can tip over.
- Child may slip into leg openings and strangle. Never use in reclined carriage position unless child is harnessed.
- Do not modify the stroller or any labels. Doing so voids the warranty and could lead to a dangerous condition.
- The maximum weight capacity of the stroller is 100 lbs (45.4 kg) (child plus luggage weight). Maximum child weight is 50 lbs (22.7 kg) per seat. Maximum child height is 44 inches (112 cm) . Do not exceed the maximum weight or height, as stroller will become unstable and tip resulting in serious injury.
- Always use wrist strap to prevent being separated from stroller.
- Do not attach parcels or bags to the handlebar or frame of stroller except those recommended by Britax, as stroller can become unstable and tip over.
- Do not park on inclines. The parking brake is intended to park the stroller on flat surfaces only. Parking on inclines may result in tip over or runaway stroller.
- Never use with low tire pressure or deflated tires as this could result in loss of control.
- Do not use stroller on stairs, escalators, or steep inclines. Stroller can tip over.
- Do not wear roller skates or inline skates while pushing stroller.
- Avoid finger entrapment or injury. Always ensure any child occupants or bystanders are away from the stroller while folding or unfolding.
- Wheel can detach and cause tip over. Pull on the wheel to assure it is securely attached.
- Before running, jogging, or walking fast, LOCK the front wheel from swiveling.
- The parking brake is not designed as a stopping brake. The parking brake should not be used to slow or stop the stroller because doing so could cause the stroller to stop abruptly, resulting in loss of control.
- Never load or unload the stroller without the parking brake set.

- Always jog with the stroller seat in the fully upright position. Jogging with the seat in reclined positions may result in a loss of stability.
- Inflating tires above the maximum inflation pressure embossed on the tire can damage rim and or tire resulting in loss of control and injury.

IMPORTANT NOTES

- Before and during use, always make sure the child's hands and feet are away from wheels.
- Never pull stroller backward up stairs. Doing so could damage the suspension system, leading to frame failure.
- Protect stroller when transporting or shipping to prevent damage to stroller and stroller components. Check closely for damage after transporting or shipping.
- Do not place sharp objects in the seat back pocket. Leaning against sharp objects in seat back pocket can result in injury to occupant.
- Discontinue using stroller if damaged or if any parts are missing.
- When seat is fully reclined, the stroller is more likely to tip over backwards.
- Actual product may vary from images.

CONGRATULATIONS

Congratulations on your purchase of the BOB® Stroller.

Britax recommends that you register your stroller at www.britaxusa.com/bob-registration. This will allow us to notify you directly if there are any product recalls.

For updates to this manual, warranty and other recent product notifications, please visit www.bobgear.com periodically or any time before making approved changes or adding approved equipment to your stroller.

TABLE OF CONTENTS

WARNINGS	Page 2
TABLE OF CONTENTS	Page 4
STROLLER ANATOMY	Page 5
AGE GUIDELINES	Page 6
STROLLER ASSEMBLY	Page 6
Unpack Stroller	Page 6
Wheels	Page 6
Quick Release, Clamping Lever Function	Page 7
Rear Wheel Installation	Page 7
Removing Rear Wheel	Page 8
Front Wheel Secondary Retention Devices	Page 9
Front Wheel Installation	Page 9
Removing Front Wheel	Page 10
Unfold Stroller	Page 11
Fold Stroller	Page 12
STROLLER ADJUSTMENTS	Page 13
Choose Walk or Jog Mode	Page 13
Check Tire Pressure	Page 13
Adjust Tracking	Page 13
Fine Tune Tracking	Page 14
Select Shock Setting	Page 14
Setting Parking Brake	Page 15
Secure Child In Seat	Page 15
Attach Wrist Strap	Page 16
Recline Seat	Page 16
Position Canopy	Page 17
Accessory Adapter	Page 18
ADJUSTABLE HANDLE: FLEX & PRO MODELS	Page 18
HAND BRAKE SYSTEM: PRO MODEL	Page 18
CARE AND MAINTENANCE	Page 21
Cleaning	Page 21
Regular Inspections	Page 21
STORAGE	Page 21
CARGO	Page 22
STROLLER ACCESSORIES	Page 22
LIMITED WARRANTY	Page 23

STROLLER ANATOMY

REVOLUTION DUALLIE STROLLER SE, STROLLER STRIDES, FLEX, PRO

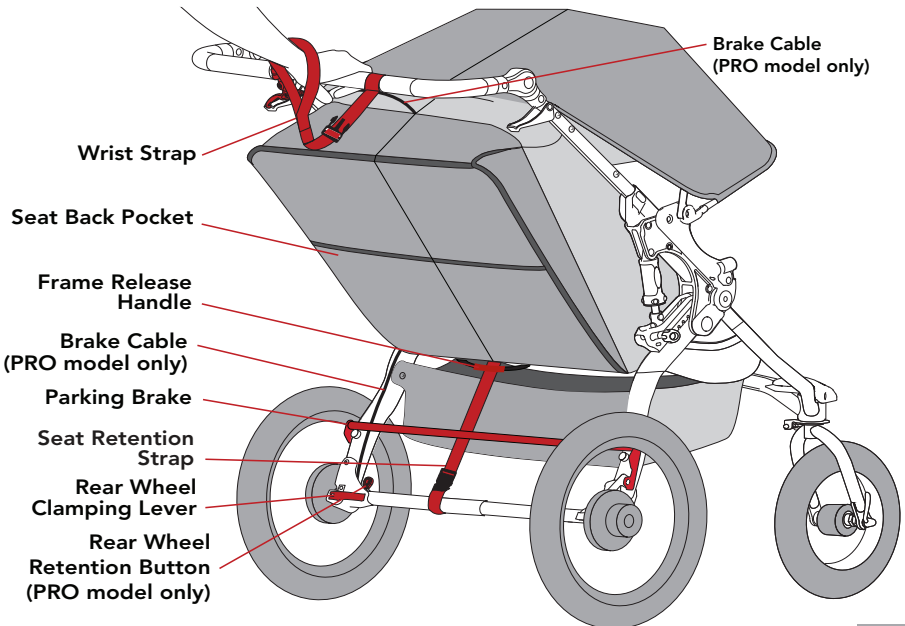
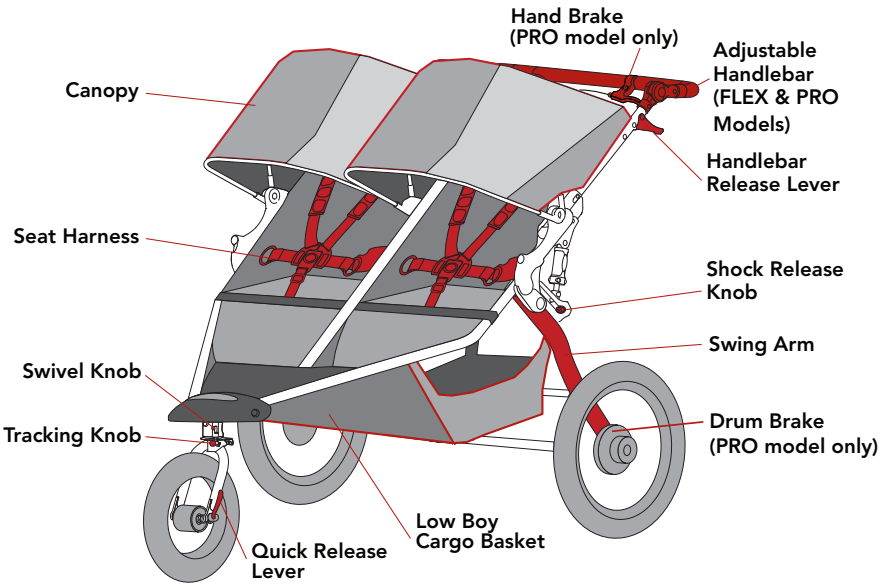

• Actual product may vary from images

AGE GUIDELINES

Prior to first use, consult with your pediatrician regarding suitability of stroller use with your child. Britax recommends that your child should be at least 8 weeks old before riding in a BOB stroller without a BOB Infant Car Seat Adapter and compatible infant car seat. Please note that infants incapable of holding their head up must have additional head and neck support to ride safely and comfortably. With the addition of the BOB Infant Car Seat Adapter and compatible infant car seat, newborns may be able to ride in the stroller.

For jogging or off-road stroller use, Britax suggests children be at least 8 months old, or as directed by your pediatrician. Children are unique and develop at different rates. Most may not have the neck strength for jogging or off-road motion until 8 months of age.

Please refer to the below table for age/use guidelines:

SUGGESTED USE	AGE
Infant Car Seat Adapter (Walk Only)	0 - 8 Weeks
See BOB Infant Car Seat Adapter Manual for maximum occupant weight.	
Walk Only	8 Weeks - 8 Months
Jogging/Off-Road	8 Months - 5 Years

STROLLER ASSEMBLY

UNPACK STROLLER

Remove stroller and wheels from box. Front wheel is stowed in folded stroller.

⚠️ WARNING

Remove all packaging materials and discard to avoid choking and suffocation hazards.

6

WHEELS

Before attempting to install wheels, read warnings and instructions completely.

⚠️ WARNING Using your stroller with an improperly adjusted wheel quick release lever can allow the wheel to vibrate, wobble or become detached from the stroller. This can result in serious injury or death. Accordingly, it is critical that you:

- Ask your dealer to instruct you on the proper technique for safely installing and removing your wheels.
- Use the proper method for securely clamping a wheel to the stroller using a quick release lever.
- Check to make sure the wheels are securely clamped before each use of the stroller.
- Watch the instructional video on Quick Release Wheel Installation at www.bobgear.com.

The wheel quick release lever is a device that supplies the clamping force required to hold the stroller wheel securely in place. To safely secure a wheel to the stroller, it is critical that you understand how the quick release works, how to use and adjust it properly and the amount of force necessary to safely secure the wheel.

⚠️ WARNING The quick release lever is not a wing nut system and turning the lever while holding the tension adjusting nut does not supply the required force to safely clamp the wheel in the dropouts.

QUICK RELEASE, CLAMPING LEVER FUNCTION

The rear wheels are correctly clamped in place by the force generated when the clamping lever is closed and the cam action pulls the axle against the attachment bracket, securing it in place.

The front wheel is correctly clamped in place by the force generated when the quick release lever is closed and the cam action pulls the lever housing against one dropout, and pulls the adjusting nut against the other dropout, clamping the hub between the dropouts.

The tension adjusting nut sets the amount of clamping force. Turning the tension adjusting nut in the clockwise direction while preventing the quick release lever from rotating, increases the amount of clamping force. Alternatively, turning the tension adjusting nut counterclockwise, while preventing the quick release lever from rotating, reduces the amount of clamping force. The tension adjusting nut only needs minor adjustments to provide the correct clamping force, less than a half turn can mean the difference between safe and unsafe clamping force.

REAR WHEEL INSTALLATION

1. Unlock Parking Brake

Prior to installing the rear wheels, position the parking brake in the unlocked position.

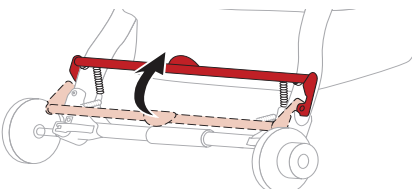

2. Open Rear Wheel Clamping Lever

Rotate the clamping lever into the fully open position so it curves away from the rear wheel attachment bracket.

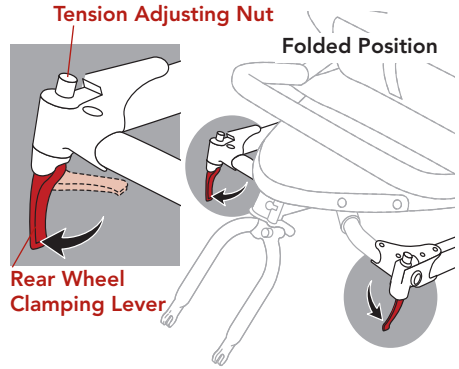

3. Insert Rear Wheel Stub Axle

Insert the rear wheel's stub axle into the hole in the rear dropout. If the axle does not slide in easily, loosen the quick release tension adjusting nut by hand. Re-insert the axle fully into the rear dropout until the axle shoulder or snap ring on the axle comes in contact with the attachment bracket.

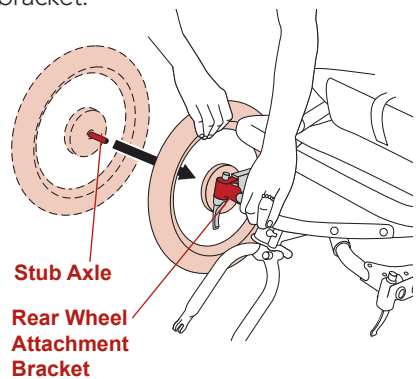

ATTENTION! If you have the PRO model, see pg. 20 for rear wheel installation.

4. Adjust Rear Wheel Clamping Lever

To adjust the clamping lever, hold the clamping lever in the FULLY OPEN position with your right hand, and tighten the tension adjusting nut with your left hand until it is finger tight against the attachment bracket.

To TIGHTEN tension adjusting nut, turn clockwise.

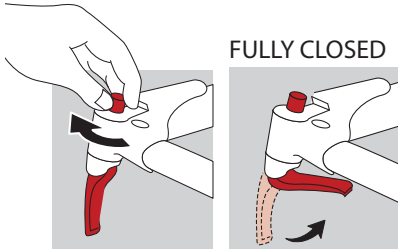

To properly close the clamping lever and secure the rear wheel in the attachment bracket, confirm the axle is fully inserted in the attachment bracket, while maintaining the wheel in this position, rotate the clamping lever toward stroller and into the FULLY CLOSED position.

To generate enough clamping force it is necessary to wrap your fingers around the attachment bracket while closing the clamping lever. The proper force required to close the clamping lever should leave a visible imprint in the palm of your hand.

If the clamping lever cannot be rotated to the FULLY CLOSED position, rotate the lever to the FULLY OPEN position and turn the tension adjusting nut a quarter turn counterclockwise. Repeat the closing process.

IMPORTANT: It takes considerable force to securely clamp the wheel. If you are able to completely close the clamping lever without wrapping your fingers around the attachment bracket and the clamping lever does not leave a visible imprint in the palm of your hand, the tension is not adequate. Rotate the lever to the FULLY OPEN position and turn the tension adjusting nut a quarter turn clockwise and repeat the closing process.

To LOOSEN tension adjusting nut, turn counterclockwise.

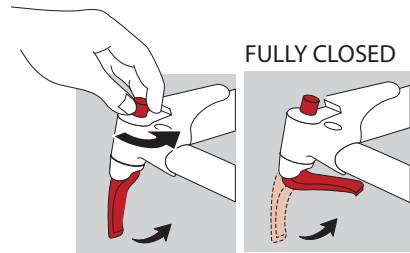

REMOVING REAR WHEEL

1. Unlock Parking Brake

Prior to removing the rear wheels, position the parking brake in the unlocked position.

2. Open Rear Wheel Clamping Lever

Move the wheel's clamping lever from the locked or FULLY CLOSED position to the FULLY OPEN position.

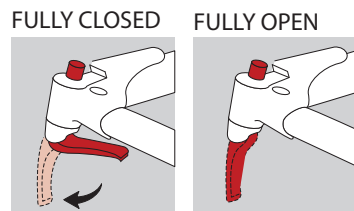

3. Remove Wheel

Raise the wheel a few inches off the ground and pull the wheel out of the rear wheel attachment bracket.

ATTENTION! If you have the PRO model, see pg. 21 for removing rear wheel.

FRONT WHEEL SECONDARY RETENTION DEVICES

Your stroller fork utilizes secondary wheel retention devices designed to help keep the wheel from disengaging from the fork if the quick release is incorrectly adjusted and tightened. The wheel can still remain loose and wobbly even with the secondary retention device working if the quick release has not been properly tightened and adjusted. The secondary retention devices are backup systems and are not intended as a substitute for a properly adjusted quick release. The secondary retention devices on your stroller are the integral type that are formed into the outer faces of the fork dropouts.

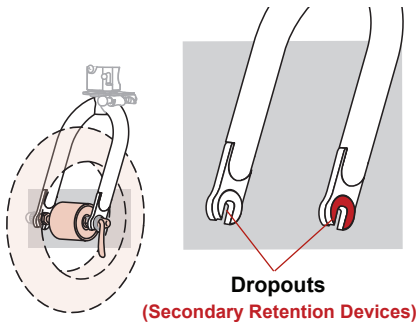

IMPORTANT: Using your stroller with an improperly adjusted and tightened wheel quick release can allow the wheel to vibrate, wobble or become detached from the stroller. This can result in serious injury or death.

It is critical that you do not remove or disable the secondary retention devices. The secondary retention devices can reduce the risk of the wheel disengaging from the fork if the quick release is not adjusted and tightened correctly. Removing or disabling the secondary retention devices will void the warranty.

FRONT WHEEL INSTALLATION

1. Rotate Quick Release Lever

Rotate quick release lever so that it curves away from the wheel. This places it in the FULLY OPEN position.

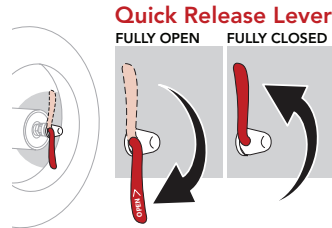

2. Insert Front Wheel

When facing the front of the stroller, insert the wheel between the fork dropouts so that the axle firmly contacts the top of the slots of the fork dropouts.

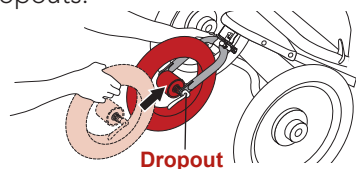

3. Adjust Quick Release Lever

To adjust the quick release, hold the quick release cam lever in the FULLY OPEN position with your right hand as shown. Tighten the tension adjusting nut with your left hand until it is finger tight against the fork dropout.

Tension Adjusting Nut

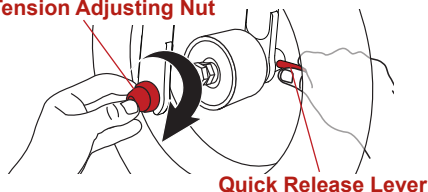

4. Close Quick Release Lever

To properly close the quick release and secure the front wheel in the dropouts, confirm the axle is contacting the top of the dropouts on both sides and the wheel is centered left to right.

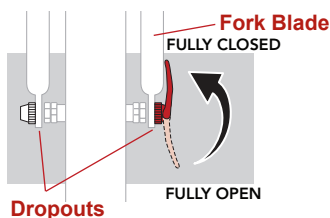

While maintaining the wheel in this position, rotate the quick release upward and into the FULLY CLOSED position. When properly closed, the curve of the quick release will be pointing toward the wheel and parallel to the fork blade. To generate enough clamping force it is necessary to wrap your fingers around the fork blade while closing the quick release lever. The proper force required to close the quick release lever should leave a visible imprint in the palm of your hand.

IMPORTANT: It takes considerable force to securely clamp the wheel. If you are able to completely close the quick release without wrapping your fingers around the fork blade and the quick release lever does not leave a visible imprint in the palm of your hand, the tension is not adequate. Rotate the lever to the FULLY OPEN position and turn the tension adjusting nut a quarter turn clockwise and repeat the closing process.

If the quick release lever cannot be rotated to the FULLY CLOSED position, rotate the lever to the FULLY OPEN position and turn the tension adjusting nut a quarter turn counterclockwise. Repeat the closing process.

REMOVING FRONT WHEEL

1. Open Quick Release Lever

Move the wheel's quick release lever from the locked or FULLY CLOSED position to the FULLY OPEN position. Your front fork has integral secondary retention devices that require loosening the tension adjusting nut enough to allow removal of the wheel.

2. Remove Front Wheel

Raise the front wheel a few inches off the ground and tap the top of the wheel with the palm of your hand to knock the wheel out of the front fork.

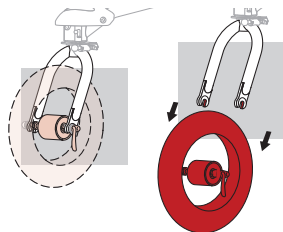

UNFOLD STROLLER

⚠️ WARNING

Care must be taken when folding and unfolding the stroller to prevent finger entrapment or injury.

⚠️ WARNING

To avoid injuries, never fold or unfold stroller with other individuals within reach of stroller.

1. Lift Red Frame Release Handle

Keep tires on ground as stroller swing arm begins to swing open.

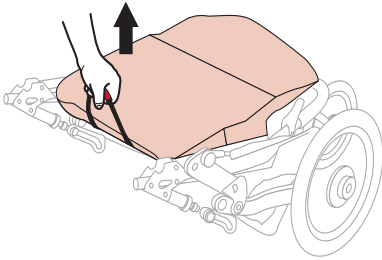

NOTE: Stroller swing arm will swing open and “snap” into an open and locked position.

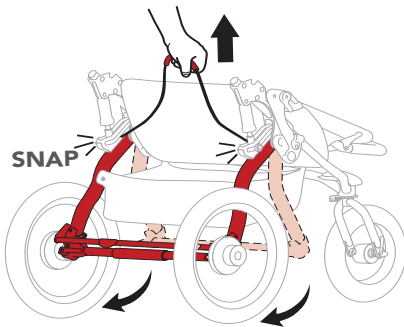

2. Rotate Handlebar

Lift handlebar up and back until it “snaps” into locked and upright position.

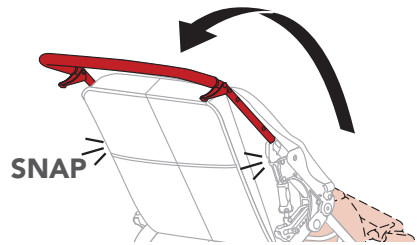

3. Attach Seat Retention Strap

Loop seat retention strap around cross tube and secure with buckle.

⚠️ WARNING

Do not loop seat retention strap around or over brake bar.

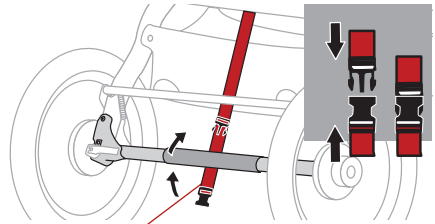

Un-Attached Seat Retention Strap

⚠️ WARNING

Seat retention strap must be correctly attached before loading stroller.

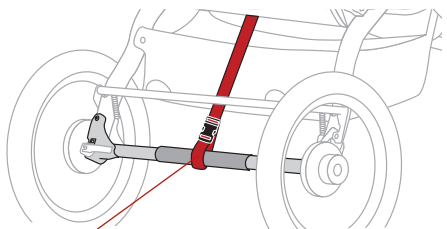

Correctly Attached Seat Retention Strap

FOLD STROLLER

1. Lock Parking Brake

Set parking brake in locked position.

2. Remove Child From Seat

3. Empty Stroller

Remove contents from low boy cargo basket and pockets.

4. Unhook Seat Retention Strap

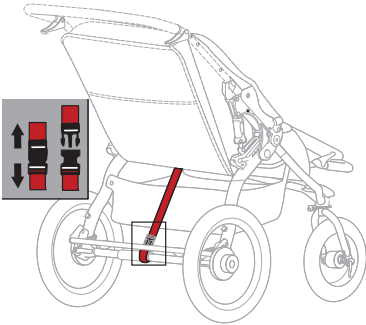

5. Rotate Handlebar

Squeeze both handlebar release levers simultaneously. Rotate handlebar forward onto seat.

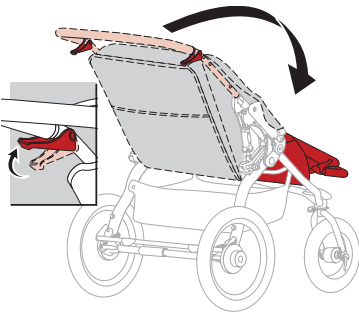

6. Lift Red Frame Release Handle

Using a short, quick tug, lift red frame release handle up. Keep tires on ground as stroller collapses toward front wheel. (see image next column)

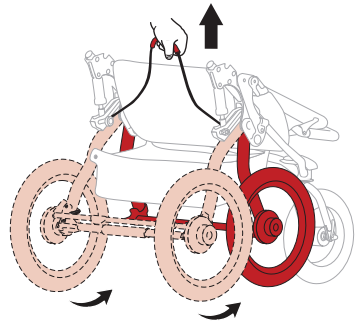

7. Lay Stroller Flat

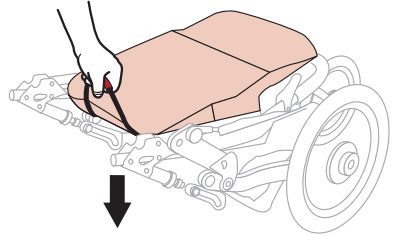

8. Secure Folded Stroller

Use wrist strap buckle to secure stroller in folded position.

ATTENTION! For FLEX and PRO models, the handle may need to be adjusted after folding the stroller to secure the wrist strap buckle.

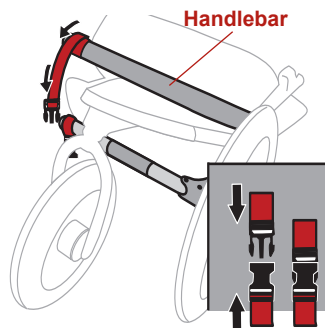

9. Make It Smaller

Take off the front and rear wheels to make it even smaller. See Removing Rear Wheel and Removing Front Wheel sections.

STROLLER ADJUSTMENTS

CHOOSE WALK OR JOG MODE

If front fork is in "JOG MODE" front fork will be locked and the front fork/wheel will not swivel left or right as it does in "WALK MODE".

IMPORTANT: Never run, jog, or walk fast with the stroller in walk mode. Doing so could result in loss of control and serious injury.

WALK MODE (Walking)

Slide swivel knob up and to the left. Fork will now rotate 360 degrees.

NOTE: Stroller is shipped with front wheel in walk mode.

JOG MODE (Jogging/Off-Road)

Slide swivel knob upward and to the right. Knob will slide into downward position. Rotate fork/wheel until it "snaps" into forward position.

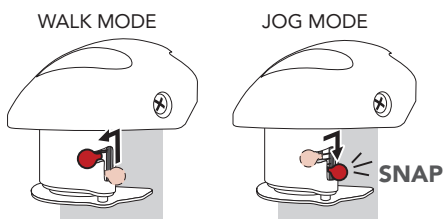

CHECK TIRE PRESSURE

Plastic wheels are rated to a maximum tire inflation pressure of 30 pounds per square inch (psi). The maximum inflation pressure is embossed on the wheel next to the valve stem.

ADJUST TRACKING

If stroller pulls left or right when the front wheel is in jog mode and stroller is on flat terrain, adjust tracking as outlined in the following steps. **Do not roll test with a child or any occupant in the stroller.**

1. Empty Stroller

Remove contents from low boy cargo basket and pockets.

2. Check Tire Pressure

3. Set Stroller to Jog Mode

Slide swivel knob to right. Knob will slide into downward position. Rotate fork/wheel until it "snaps" into forward position. See Choose Walk or Jog Mode section.

4. Place Stroller On Level Ground

Find a stretch of level ground about 16 feet long.



5. Align Rear Wheel Axles

Align stroller so rear wheel axles are perpendicular to a straight line.

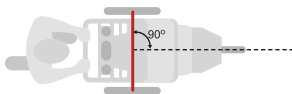

6. Test Alignment

Push stroller straight forward and release to see if stroller veers right or left. Repeat push test several times.

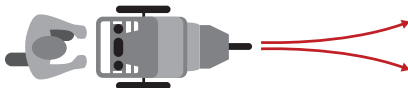

If stroller consistently pulls to left or right, proceed to Fine Tune Tracking.

FINE TUNE TRACKING

If Stroller Pulls LEFT

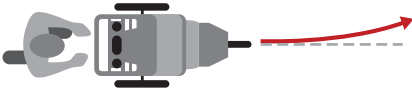

If your stroller pulls LEFT, turn tracking knob counterclockwise up to one half turn.

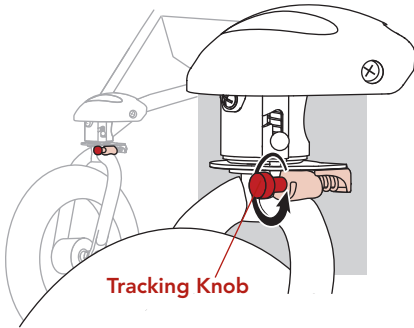

If Stroller Pulls RIGHT

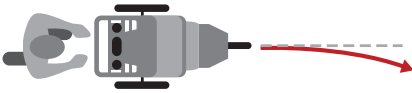

If your stroller pulls RIGHT, turn tracking knob clockwise up to one half turn.

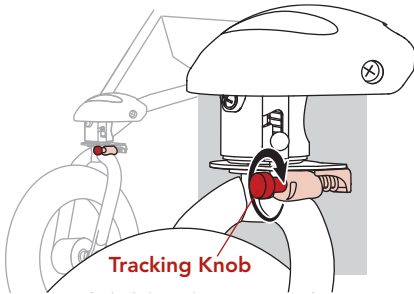

REPEAT roll test and adjust as needed until stroller rolls straight.

SELECT SHOCK SETTING

1. Remove Child From Seat

2. Set Shock Setting To Position 2

Depress shock release knob and simultaneously pull toward back of stroller, sliding knob into position 2. Knob will “snap” into place when in correct position.

REPEAT on opposite side.

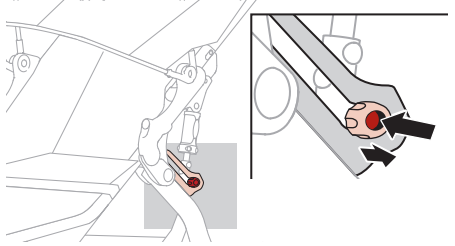

Position 1: 50 pounds or less

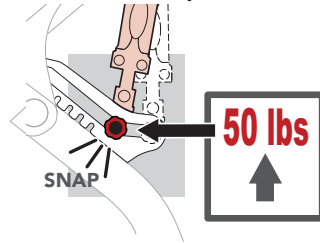

Position 2: 51 to 100 pounds

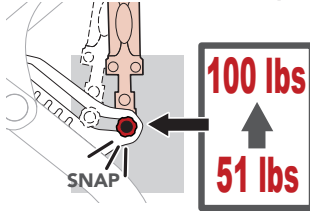

NOTE: Every time stroller is folded, stroller shocks default to position 1.

SETTING PARKING BRAKE

The parking brake prevents the stroller from moving while loading and unloading. The parking brake is not designed as a stopping brake.

IMPORTANT: Do not park on inclines. The parking brake is intended to park the stroller on flat surfaces only. Parking on inclines may result in tip over or runaway stroller.

To set the parking brake, press down on the red foot pedal – making sure the locking pin fully engages the locking disk.

LOCKED POSITION

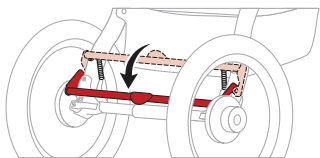

To ensure the brake is set properly, attempt to roll the stroller forward and backward after setting the brake. If the stroller will not roll, the brake is set properly.

To release the parking brake, lift up on the red foot pedal with your foot until the brake bar springs up into the fully unlocked position.

UNLOCKED POSITION

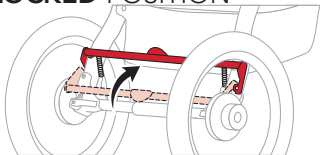

SECURE CHILD IN SEAT

1. Set Parking Brake

Rotate parking brake down into locked position.

NOTE: Rear wheels should not rotate when parking brake is set.

2. Place Child In Seat

Slip one shoulder strap over each shoulder. Position crotch strap between legs.

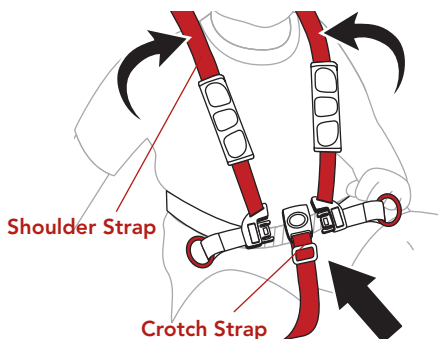

3. Fasten Shoulder Straps

Insert both shoulder strap buckles into crotch strap buckle.

NOTE: Crotch strap should be adjusted to have a snug fit.

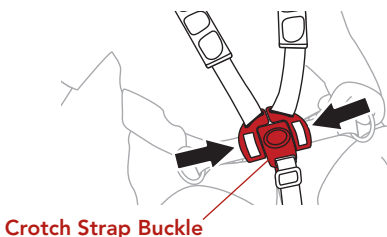

4. Adjust Shoulder Strap Height

Adjust height of shoulder strap to fit just above child shoulder height.

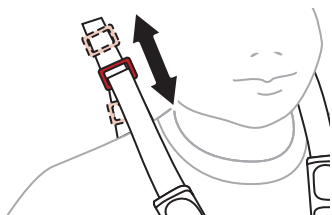

5. Adjust Shoulder Straps

Open pads with hook and loop fasteners. Slide buckle up or down to adjust straps. Seat harness should fit snug and be comfortable.

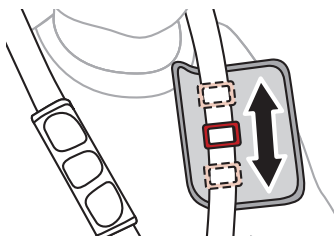

6. Tighten Lap Straps

Adjust lap straps to fit snug and be comfortable.

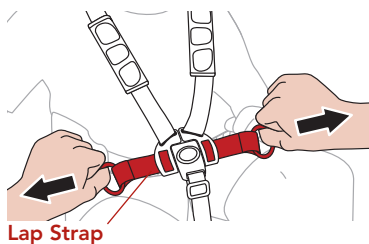

ATTACH WRIST STRAP

The wrist strap is designed to help prevent the stroller from rolling away should you lose your grip on the stroller. When using the stroller, make sure the strap is securely looped over your wrist.

⚠ WARNING Failure to attach wrist strap can result in loss of control of the stroller.

1. Slip loop of strap securely onto wrist.

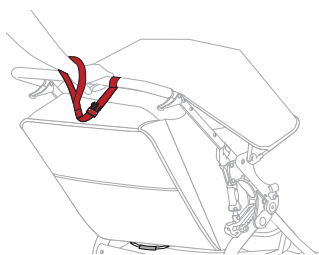

RECLINE SEAT

IMPORTANT: Set parking brake before making any seat adjustments.

1. Recline Seat

Pull up on seat recline buckle to loosen recline straps.

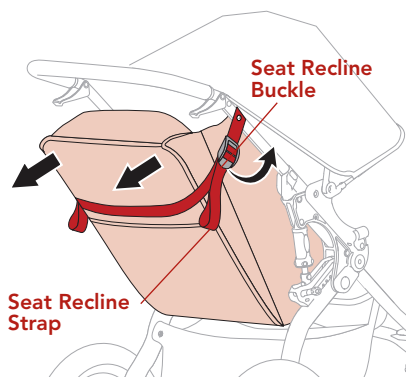

2. Return To Upright Position

To raise seat, lift seat back with one hand and pull recline strap down with other hand.

3. Repeat on opposite side.

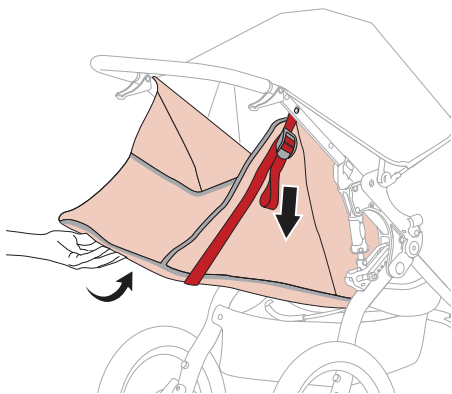

IMPORTANT: When seat is fully reclined, backward tip over is more likely to occur and may result in an accident or injury, as seat and/or passenger may contact ground before handlebar.

POSITION CANOPY

1. Extend Canopy

Rotate canopy away from handlebar for additional shade.



2. Retract Canopy

Push canopy toward handlebar.

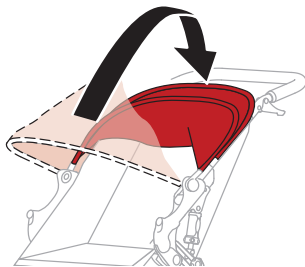

ACCESSORY ADAPTER

This BOB stroller is equipped with an accessory adapter providing easy attachment for BOB Stroller accessories like the Snack Tray or Infant Car Seat Adapter.

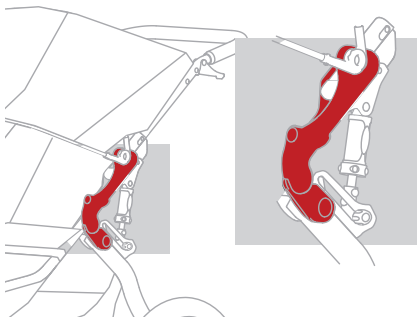

Attaching BOB accessories is simple and easy with this push button, lock and release design. The accessory adapter also allows for many accessories to remain attached when the stroller is folded. See Stroller Accessories section of this manual for more information on all available accessories.

ADJUSTABLE HANDLE (FLEX & PRO MODELS)

To adjust the handle position, depress and hold the two release buttons on the inside of the handle assembly while raising or lowering the handle to one of the individual positions.

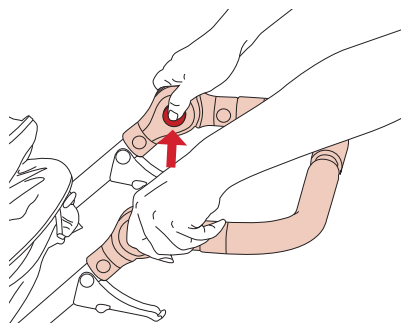

ATTENTION! For FLEX and PRO models, the handle may need to be adjusted after folding the stroller to secure the wrist strap buckle.

HANDBRAKE SYSTEM (PRO MODEL)

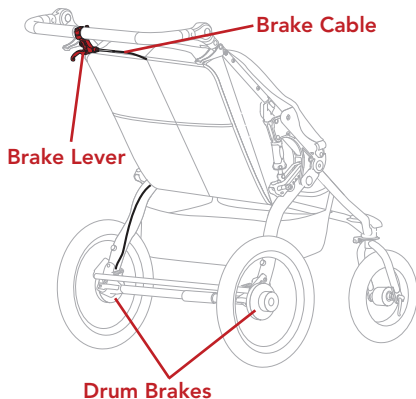

The hand brake system is connected to rear drum brakes and may be used to help slow or stop a stroller. The hand brake system is not a parking brake.

The hand brake system is equipped with two barrel adjusters. If you are not familiar with how to use the barrel adjusters, please contact Britax customer service or visit your local dealer for assistance.

HAND BRAKE (PRO Model)

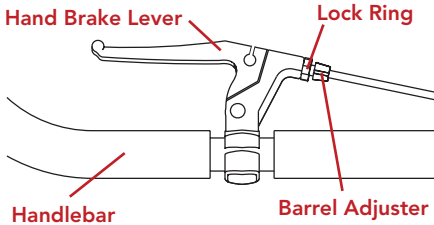

DRUM BRAKE (PRO Model)

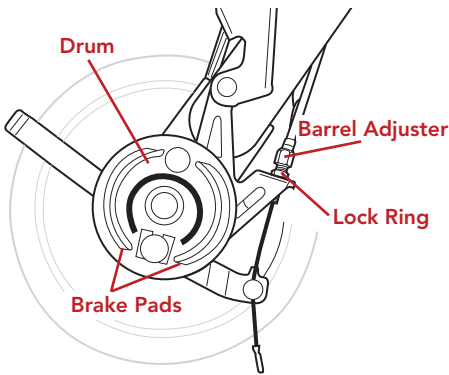

ESTABLISH CORRECT FUNCTION

For the hand brake system to work correctly, it is critical that it be adjusted properly. With the braking system properly adjusted, the wheels should freely rotate when the brake lever is not engaged. To establish if the braking system is functioning correctly:

- Check to see if proper brake force is applied when the brake lever is pulled to within 1/2" or more from the handlebar.
- Check to see if the brake force is balanced (evenly applied), between both the right and left rear wheels.

1. Adjust Brake Force

If correct brake force is not applied when the brake lever is pulled to within 1/2" of the handle bar, then the brake cable will need to be tightened. To **tighten** the cable, loosen the lock ring on the brake lever and turn the barrel adjuster in a counter clockwise direction. Secure the barrel adjuster in the new position by tightening the lock ring against the brake lever body.

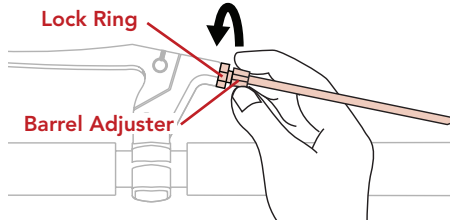

If the rear wheels do not spin freely when the brake lever is in the released position, then there is too much brake force and the brake cable will need to be loosened. To **loosen** the cable, loosen lock ring and turn the barrel adjuster in a clockwise direction. Secure the barrel adjuster by tightening the lock ring against the brake.

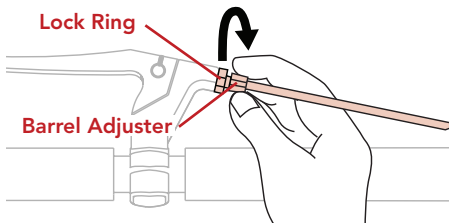

Continue these adjustments until proper braking force is established on at least one of the rear wheels.

2. Balance Brake Force

Identify the wheel that does not have enough brake force. Locate the drum brake barrel adjuster on that side. Tighten the brake cable (as in step one), until the brake force is equal to that of the opposite wheel.

NOTE: Adjustment of the drum brake barrel adjusters requires a wrench.

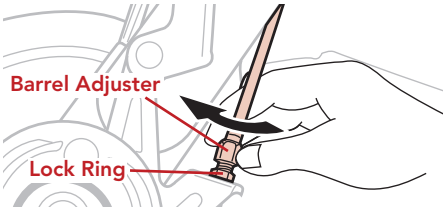

NOTE: There are lock rings on all barrel adjusters to stop them from changing their position. Always make sure the lock rings are tightly fastened after making adjustments.

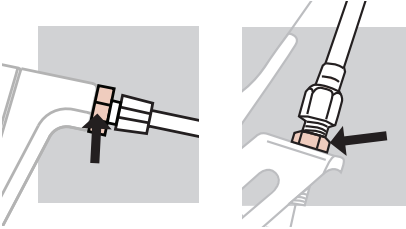

NOTE: Ensure that all brake cable ends are properly located in the relevant hole of the barrel adjusters.

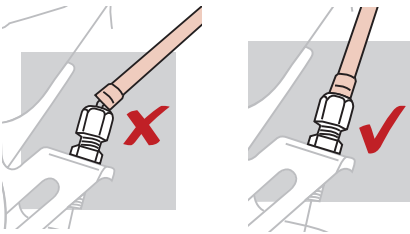

IMPORTANT: Ensure that the gap between the barrel adjuster and the lock ring does not exceed 5mm. If the gap exceeds 5mm, there is a risk that the screw will shear with potential loss of braking function.

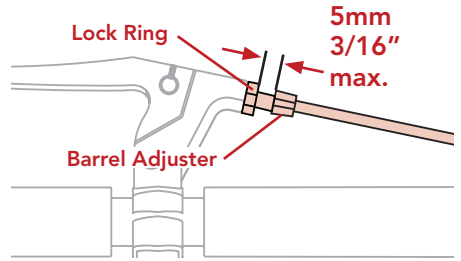
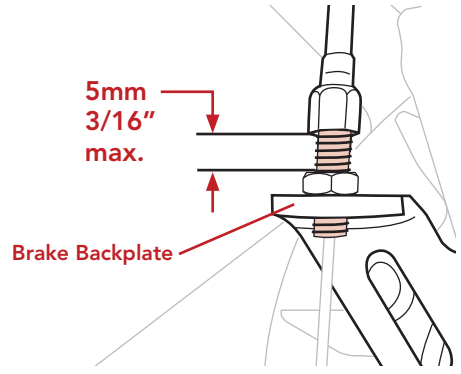

REAR WHEEL INSTALLATION (PRO MODEL)

Follow steps 1 and 2 from (REAR WHEEL INSTALLATION) section on page 7.

3. Insert Rear Wheel Stub Axle

Insert the rear wheel's stub axle into the hole in the rear wheel attachment bracket until a "click" is heard. If the axle does not slide in easily, loosen the clamping lever tension adjusting nut by hand. Re-insert the axle fully into the attachment bracket until a "click" is heard. Adjust tension nut and close clamping lever as described in step 4 on page 8.

CARE AND MAINTENANCE

⚠ WARNING Check tire pressure before every use.

CLEANING

The fabric has a stain resistant treatment that makes most cleanups easy.

- Use a sponge with a solution of mild soap and cold water (maximum temperature of 100° F / 38° C).
- Rinse thoroughly with clean water to remove soap then air dry.
- Do not use detergent.

REGULAR INSPECTIONS

We recommend inspecting your stroller before every use.

- Verify tire pressure.
- Verify all screws, attachment points and fasteners are tight.
- Check all wheels to be sure they are securely clamped.
- Check for tears or excessive wear in the fabric.

We recommend you take your stroller to a designated BOB dealer for periodic inspection and service.

STORAGE

It is best to store your stroller indoors when it is not in use. This will prolong its attractive appearance. Extended exposure to the sun's ultraviolet rays can fade and damage the fabric, tires, and plastic parts.

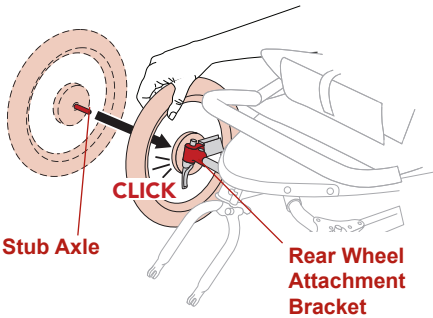

REMOVING REAR WHEEL (PRO MODEL)

Follow steps 1 and 2 from (REMOVING REAR WHEEL) section on page 8.

3. Remove Wheel

While pressing the rear wheel retention button, raise the wheel a few inches off the ground and pull out from the rear wheel attachment bracket.

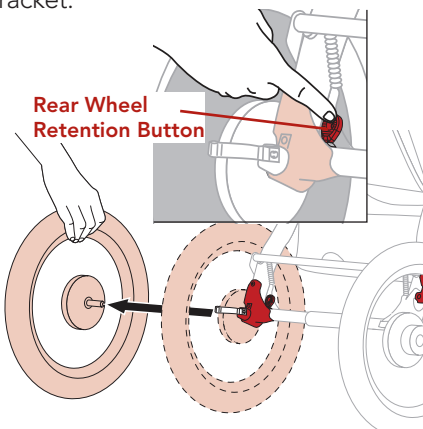

IMPORTANT: Ensure there is a click upon fully inserting the wheel. If no click is heard, there is a possibility that the wheel is not secure in the attachment bracket and it may fall off during operation.

CARGO

The stroller is equipped with two small seat pockets for your child, a seat back pocket and a low boy cargo basket under the stroller.

IMPORTANT: Adding weight to the seat back changes the center of gravity of the stroller, and increases the possibility that it will tip over backwards, resulting in injury. For this reason, loads in the seat back pocket should never exceed two pounds (1 kg) and maximum weight capacity for low boy cargo basket is 10 lbs (4.5 kg).

IMPORTANT: Do not place sharp objects in the seat back pocket. Leaning against sharp objects in the seat back pocket can result in injury to occupant.

STROLLER ACCESSORIES

BOB offers a complete line of accessories for your Revolution stroller. Visit our website for full details.

HANDLEBAR CONSOLE

Place snacks, water and cell phone conveniently at your fingertips. The Handlebar Console attaches easily and securely. Includes two water bottle holders and a storage pocket.

WARM FUZZY

Add warmth and comfort to your child's stroll. The Warm Fuzzy is a padded fleece seat liner that inserts into any BOB Stroller seat.

WEATHER SHIELD

The Weather Shield's water resistant design helps to protect your child from rain and wind while still allowing a view of the world.

INFANT CAR SEAT ADAPTER

The BOB Infant Car Seat Adapter allows you to easily attach leading infant car seat models to a BOB Stroller utilizing the BOB Accessory Adapter feature. Folds with stroller.

SUN SHIELD

The Sun Shield's specially designed mesh screen reduces the sun's harmful rays and helps to provide a barrier to wind and flying insects.

SNACK TRAY

The Snack Tray easily inserts into any BOB Stroller utilizing the BOB Accessory Adapter feature, placing snacks and sippy cups at your child's fingertips. Folds with stroller.

STROLLER STRIDES® Fitness Kit

Turn your BOB stroller into an exercise machine. Includes a Stroller Strides Exercise Manual, exercise tubing, and a coupon for one **Free Week of Stroller Strides classes by Fit4Mom.** Attaches easily and securely. Includes two water bottle holders and a zippered pocket.

LIMITED WARRANTY

We take pride in the workmanship of BOB Gear® by Britax and strive to manufacture the best products possible. Therefore, we warranty our strollers against defects in material and workmanship for the periods and parts set forth below, subject to the conditions listed below. Since no product is indestructible, it does not cover defects attributable to or resulting from normal wear, abuse or alteration.

FRAME AND COMPONENTS

The frame is warranted for five years. Components and fabric are warranted for one year. Warranty is only valid for the original purchaser. Proof of purchase is required to exercise this warranty. Labor and freight charges are not included. Britax reserves the right to discontinue or change fabrics, parts, models or products, or to make substitutions.

NORMAL WEAR

Normal wear, corrosion, neglect, abuse, accidents, improper assembly or maintenance, or the installation of parts or accessories not compatible with the original intended use of the stroller, as sold, are not covered by this warranty. Tires and tubes are not covered under the limited warranty.

This limited warranty is the only express or implied warranty applicable to this BOB Gear® product and is warranted by Britax Child Safety, Inc. Any implied warranties, including warranties of merchantability and fitness shall be limited in scope and duration in accordance with this limited warranty.

WARRANTY CLAIMS

Warranty claims must be made through BOB Gear® by Britax customer service or an authorized dealer.

This warranty is limited to the repair or replacement of the defective part. Britax shall in no event be responsible for consequential or special damages.

PRODUCT REGISTRATION

Visit www.britaxusa.com/registration to register your stroller.

SERIAL NUMBER

Open the stroller. From the back of stroller, look on the inside of the right swing arm.

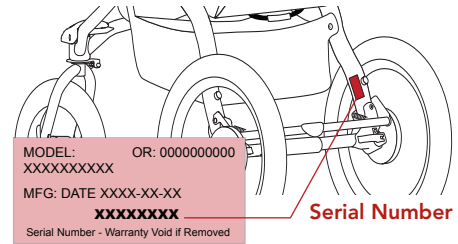

BOB Gear® by Britax

© 2014 Britax Child Safety, Inc.

(888) 427-4829

(704) 409-1699

www.bobgear.com

©2014 Britax Child Safety, Inc. All rights reserved. Printed in China.

This product and its components are subject to change without notice.



MISE EN GARDE



LE NON-RESPECT DES MISES EN GARDE ET DES INSTRUCTIONS D'ASSEMBLAGE PEUT ENTRAÎNER DES BLESSURES GRAVES OU LA MORT.

- Lire attentivement ces instructions avant d'utiliser ce produit. Conserver ce guide dans un endroit commode pour être en mesure de le consulter aussi souvent que nécessaire.
- Soyez extrêmement prudent lorsque vous utilisez la poussette sur des surfaces inégales et (ou) non pavées, mouillées ou polies car de telles conditions augmentent les risques de perte de stabilité.
- Utilisez toujours le harnais de sécurité du siège afin d'éviter que l'enfant ne se blesse en glissant ou en tombant de la poussette.
- Ne laissez jamais l'enfant sans surveillance.
- Ne permettez jamais à l'enfant de se tenir debout dans la poussette. La poussette pourrait se renverser.
- Un enfant peut glisser dans les ouvertures de jambes et s'étrangler. Ne jamais utiliser dans la position inclinée sauf si l'enfant est sécurisé avec un harnais.
- Ne modifiez la poussette ou les étiquettes d'aucune manière, sous peine d'annulation de la garantie; toute modification peut représenter un danger.
- La charge maximale de la poussette est de 45,4 kg (100 lb) (poids combiné de l'enfant et des bagages). Le poids maximal de l'occupant est de 22,7 kg (50 lb) par siège. La taille maximale de l'occupant est de 112 cm (44 po). La poussette perd de sa stabilité lorsque vous dépassez la charge et la taille permises.
- Attachez toujours la courroie de retenue du poignet afin d'éviter que la poussette ne s'éloigne de vous.
- N'attachez aucun paquet ni sac au guidon ou au cadre de la poussette, sauf ceux recommandés par Britax, car la poussette pourrait basculer.
- Ne stationnez pas la poussette sur un plan incliné. Le frein est conçu pour immobiliser la poussette sur une surface plane seulement. Une poussette stationnée sur un plan incliné peut basculer ou se mettre à dévaler la pente.
- N'utilisez jamais la poussette lorsque ses pneus sont dégonflés ou que leur pression est basse car vous pourriez perdre le contrôle.
- N'utilisez pas la poussette dans des escaliers ou sur des plans fortement inclinés. La poussette pourrait basculer.
- Ne portez pas de patins à roulettes ou de patins à roues alignées lorsque vous poussez la poussette.
- Évitez le piégeage des doigts ou des blessures. Toujours s'assurer que tous les occupants de l'enfant ou des passants sont loin de la poussette tout pliage ou dépliage.
- La roue peut se détacher et la poussette pourrait basculer. Tirez sur la roue pour assurer qu'il est bien fixé.

- Avant la course, le jogging ou la marche rapide bloquer la roue avant de pivoter.
- Le frein de stationnement n'a pas été conçu pour agir en tant que frein d'arrêt. Vous ne devriez donc pas l'utiliser pour ralentir ou arrêter la poussette car cela pourrait entraîner l'arrêt brusque de la poussette et une perte de contrôle.
- Ne jamais charger ni décharger la poussette sans actionner le frein de stationnement.
- Lorsque vous faites du jogging, relevez toujours complètement le siège de la poussette. Courir avec le siège incliné peut entraîner une perte de stabilité.
- Gonfler les pneus supérieure à la pression de gonflage maximale en relief sur le pneu peut endommager la jante ou le pneu entraînant une perte de contrôle et des blessures.

NOTES IMPORTANTS

- Avant de partir et pendant l'utilisation, vérifiez toujours que les mains et les pieds de votre enfant ne touchent pas aux roues.
- Ne faites jamais monter la poussette a reculons dans des escaliers. Vous risqueriez d'endommager les suspensions, ce qui pourrait abimer le cadre.
- Protégez la poussette pendant son transport afin d'éviter de l'endommager ou d'endommager ses composantes. Inspectez-la soigneusement après le transport pour vérifier si elle a été endommagée.
- Ne placez pas d'objets pointus dans la poche arrière du siège. En appuyant son dos contre le dossier, votre enfant pourrait se blesser.
- Cessez d'utiliser la poussette si elle est endommagée ou s'il lui manque des pièces.
- Lorsque le siège est complètement incliné, il y a plus de risques que la poussette bascule vers l'arrière.
- Le produit peut être différent de ceux qui sont illustrés.

FÉLICITATIONS

Félicitations pour votre achat de la poussette BOB®.

Britax vous recommande d'enregistrer votre poussette à www.britaxusa.com/bob-registration. Nous pourrions ainsi vous aviser directement s'il y a des mises à jour sur l'utilisation de la poussette.

Pour obtenir les dernières mises à jour relatives au présent manuel et à la garantie, ainsi que d'autres notifications récentes sur les produits, veuillez visiter www.bobgear.com régulièrement ou chaque fois que vous apportez des changements autorisés à votre poussette ou que vous y ajoutez de l'équipement approuvé.

TABLE DES MATIÈRES

MISES EN GARDE	Page 24
TABLE DES MATIÈRES	Page 26
DESCRIPTION DE LA POUSSETTE	Page 27
RECOMMANDATIONS CONCERNANT L'ÂGE DE L'OCCUPANT	Page 28
ASSEMBLAGE DE LA POUSSETTE	Page 28
Déballage de la poussette	Page 28
Les roues	Page 28
Réglage du système de démontage rapide	Page 29
Installation des roues arrière	Page 29
Démontage des roues arrière	Page 31
Dispositif complémentaire de retenue de la roue avant	Page 31
Installation de la roue avant	Page 32
Démontage de la roue avant	Page 33
Dépliage de la poussette	Page 33
Pliage de la poussette	Page 34
RÉGLAGES DE LA POUSSETTE	Page 35
Mode marche ou jogging	Page 35
Vérifier la pression des pneus	Page 35
Régler l'alignement	Page 36
Régler l'alignement avec précision	Page 36
Choisir la position des amortisseurs	Page 37
Régler le frein de stationnement	Page 37
Attacher l'enfant dans le siège	Page 38
Attacher la courroie de retenue du poignet	Page 39
Incliner le dossier	Page 39
Régler la toile de protection	Page 40
Adaptateur pour accessoires	Page 40
GUIDON RÉGLABLE: MODÈLES FLEX & PRO	Page 40
SYSTÈME DE FREIN À MAIN: MODÈLE PRO	Page 40
SOIN ET ENTRETIEN	Page 43
Nettoyage	Page 43
Inspections régulières	Page 43
ENTREPOSAGE	Page 43
CHARGEMENT	Page 44
ACCESSOIRES DE LA POUSSETTE	Page 44
GARANTIE LIMITÉE	Page 45

DESCRIPTION DE LA POUSSETTE

POUSSETTES DUALIEE REVOLUTION SE, STROLLER STRIDES, FLEX, PRO

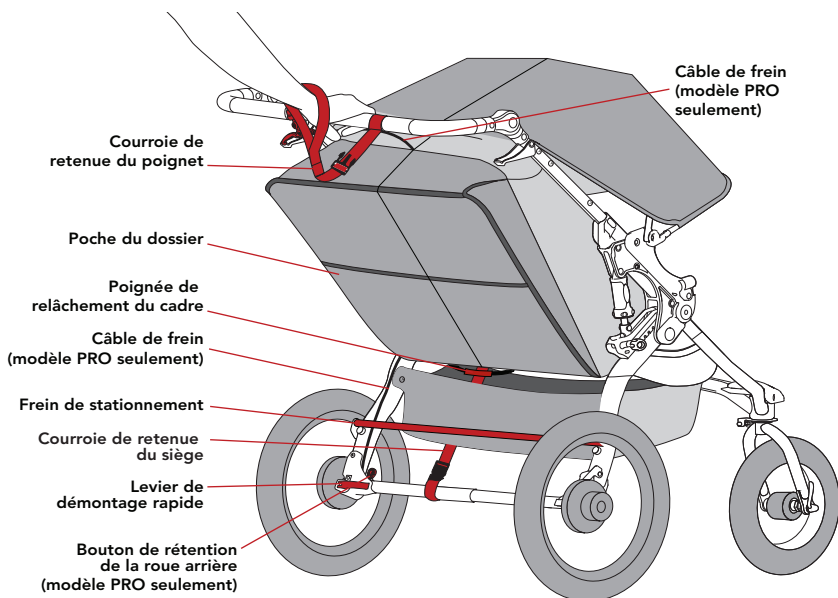
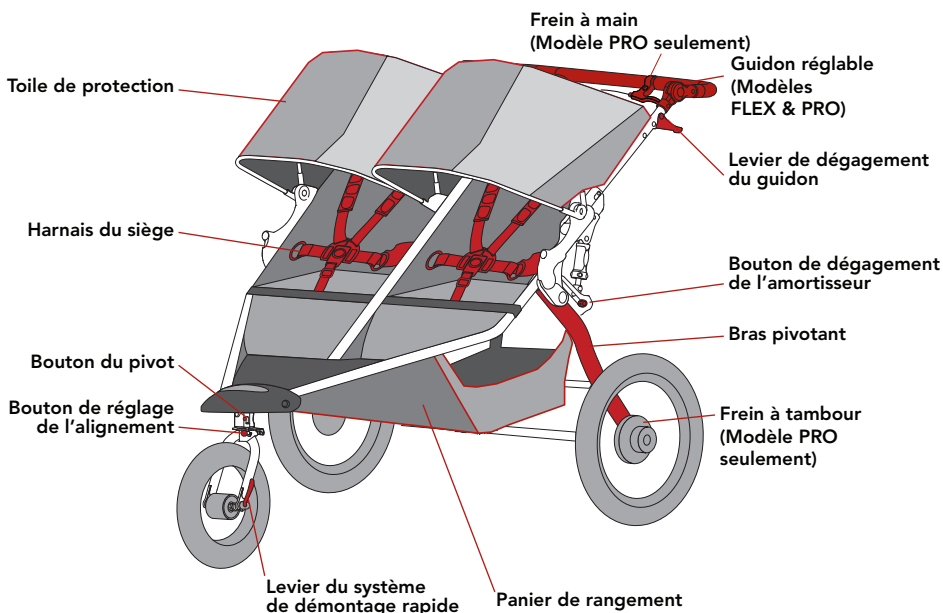

• Le produit peut être différent de ceux qui sont illustrés

RECOMMANDATIONS CONCERNANT L'ÂGE DE L'OCCUPANT

Britax recommande qu'un enfant ait au moins huit semaines avant de le mettre dans une poussette BOB sans utiliser l'adaptateur pour siège de sécurité de bébé BOB et un siège d'auto compatible. Veuillez noter que les bébés incapables de soutenir leur tête doivent avoir un support de tête et de cou pour leur sécurité et leur confort. Pour utiliser la poussette en mode jogging ou hors route, les enfants doivent être âgés d'au moins huit mois.

En ajoutant l'adaptateur pour siège de sécurité de bébé BOB ou siège d'auto compatible, on peut promener les nouveau-nés dans la poussette. Les enfants se développent à des rythmes différents. Avant la première utilisation, consultez votre pédiatre afin de savoir s'il est indiqué pour votre enfant que vous utilisiez une poussette.

Pour des indications concernant l'âge et l'utilisation, veuillez consulter le tableau ci dessous:

UTILISATION RECOMMANDÉE	ÂGE
Adaptateur pour siège de sécurité de bébé (mode marche seulement)	0 à 8 sem.
Consultez le manuel de l'adaptateur pour siège de sécurité de bébé BOB pour connaître le poids maximal de l'occupant.	
Mode marche seulement	8 sem. à 8 mois
Mode jogging / hors route	8 mois à 5 ans

ASSEMBLAGE DE LA POUSSETTE

DÉBALLAGE DE LA POUSSETTE

Sortez la poussette et les roues de la boîte. La roue avant est rangée dans la poussette repliée.

⚠ MISE EN GARDE

Retirez et jetez le matériel d'emballage pour éviter les risques d'asphyxie ou de suffocation.

LES ROUES

Avant d'installer les roues, veuillez lire l'ensemble des mises en garde et des instructions et vous assurer de bien les comprendre.

⚠ MISE EN GARDE

Si vous utilisez votre poussette et que le système de démontage rapide de la roue a été mal réglé, la roue pourrait vibrer, osciller ou même se détacher, ce qui pourrait entraîner des blessures graves ou la mort. Il est donc essentiel pour vous:

- de demander à votre revendeur de vous montrer la bonne technique pour installer et enlever vos roues en toute sécurité;
- de comprendre et d'utiliser la bonne méthode pour installer une roue solidement à la poussette avec un système de démontage rapide;
- de vérifier que les roues sont solidement fixées chaque fois que vous utilisez la poussette.
- voir la vidéo d'instruction de l'installation de la roue démontage rapide à www.bobgear.com.

Le système de démontage rapide de la roue est un dispositif à came qui assure la force de serrage nécessaire pour fixer solidement la roue en place. Pour bien installer une roue, il est essentiel que vous sachiez comment fonctionne le mécanisme, comment l'utiliser et le régler correctement et quelle est la force nécessaire à appliquer pour poser la roue de façon sécuritaire.

⚠ MISE EN GARDE

Le système de démontage rapide est un dispositif à came qui doit être utilisé correctement pour fournir la force de serrage nécessaire permettant de fixer solidement la roue en place. Il ne s'agit pas d'un mécanisme d'écrou à oreilles. Ainsi, si vous tournez le levier tout en tenant l'écrou de réglage de tension, vous n'obtiendrez pas la force nécessaire pour installer solidement la roue dans les pattes de fourche.

RÉGLAGE DU SYSTÈME DE DÉMONTAGE RAPIDE

Les roues arrière sont retenues correctement en place par la force qui est générée lorsque le levier du système de démontage rapide est fermé et que le mécanisme à came tire l'axe contre la patte pour bien le fixer.

La roue avant est retenue correctement en place par la force qui est générée lorsque le levier du système de démontage rapide est fermé et que le mécanisme à came tire le logement de levier contre une patte, tout en tirant l'écrou de réglage de tension contre l'autre patte, pour fixer le moyeu entre les pattes.

L'écrou de réglage de tension contrôle la force de serrage. Tourner l'écrou de réglage dans le sens des aiguilles d'une montre en empêchant le levier à came de tourner augmente la force de serrage. À l'opposé, tourner l'écrou de réglage dans le sens inverse en empêchant le levier du mécanisme de démontage rapide de tourner diminue la force de serrage. L'écrou de réglage de tension ne nécessite que de légers ajustements pour fournir la bonne force de serrage; moins d'un demi-tour peut faire la différence entre une force de serrage sécuritaire et non sécuritaire.

INSTALLATION DES ROUES ARRIÈRE

1. Déverrouillez le frein de stationnement

Avant d'installer les roues arrière, placez le frein de stationnement en position déverrouillée.

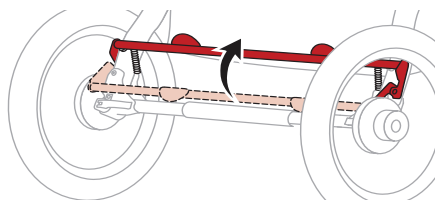

2. Faites pivoter le levier de démontage rapide

Abaissez complètement le levier de démontage rapide.

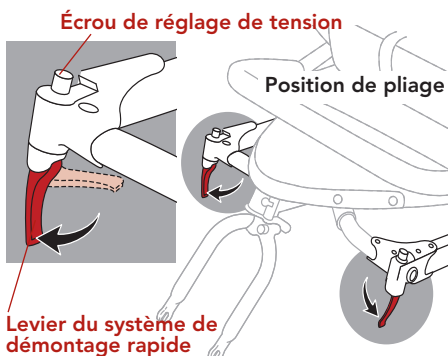

3. Insérez le demi-essieu de la roue arrière

Insérez le demi-essieu de la roue arrière dans l'orifice qui se trouve à l'arrière de la patte. Si le demi-essieu ne s'insère pas facilement, desserrez à la main l'écrou de réglage du démontage rapide. Remettez le demi-essieu dans la patte arrière en l'insérant complètement jusqu'à ce que l'épaule du demi-essieu ou son circlip vienne toucher la patte.

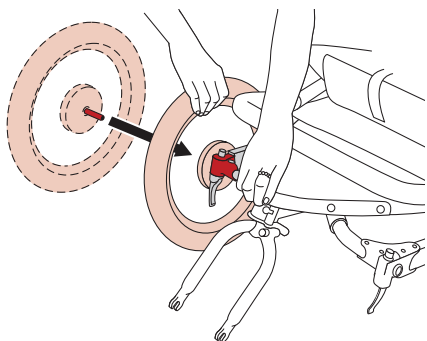

Dans la position de fermeture complète, le levier de démontage rapide pointe vers la patte et est incliné légèrement vers le centre de la poussette. Pour appliquer assez de force de serrage, il vous faudra enrouler vos doigts autour de la patte tout en fermant le levier de démontage rapide. Si vous utilisez la force nécessaire pour fermer le levier, il devrait laisser une empreinte bien nette dans la paume de votre main.

ATTENTION! Si vous avez le modèle PRO, voir la page 42 pour l'installation de la roue arrière.

4. Réglage du levier à came de démontage rapide

Pour régler le mécanisme de démontage rapide, maintenez le levier à came en position d'OUVERTURE COMPLÈTE avec la main droite et serrez l'écrou de réglage avec la main gauche jusqu'à ce qu'il touche la patte.

Pour SERRER l'écrou, tournez dans le sens des aiguilles d'une montre.

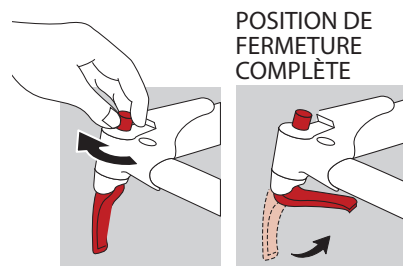

Pour fermer correctement le mécanisme de démontage rapide et fixer la roue arrière dans les pattes, vérifiez que le demi-essieu est complètement inséré dans la patte et, tout en maintenant la roue dans cette position, faites pivoter le levier vers la poussette dans la position de FERMETURE COMPLÈTE.

Si le levier de démontage rapide ne peut pivoter en position de FERMETURE COMPLÈTE, placez le levier dans la position d'OUVERTURE COMPLÈTE et tournez l'écrou de réglage d'un quart de tour dans le sens contraire des aiguilles d'une montre. Répétez les étapes pour fermer le levier.

IMPORTANT : Il faut appliquer une force considérable pour serrer la roue de façon sécuritaire. Si vous réussissez à fermer complètement le mécanisme de démontage rapide sans enrouler vos doigts autour de la patte et que le levier ne laisse pas d'empreinte bien nette dans la paume de votre main, la tension n'est pas suffisante. Placez le levier dans la position d'OUVERTURE COMPLÈTE, tournez l'écrou de réglage d'un quart de tour dans le sens des aiguilles d'une montre et répétez les étapes pour fermer le levier.

Pour DESSERRER l'écrou, tournez dans le sens contraire des aiguilles d'une montre.

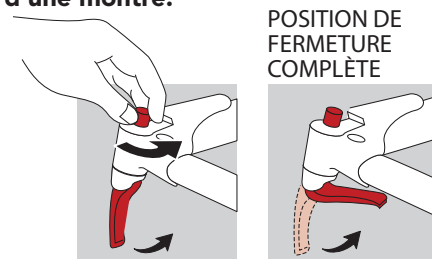

DÉMONTAGE DES ROUES ARRIÈRE

1. Déverrouillez le frein de stationnement

Avant d'enlever les roues arrière, placez le frein de stationnement en position déverrouillée.

2. Ouvrez le levier de démontage rapide

Tirez sur le levier de démontage rapide de la roue pour le mettre en position d'OUVERTURE COMPLÈTE.

FERMETURE
COMPLÈTE

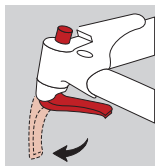

OUVERTURE
COMPLÈTE

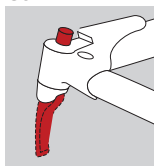

3. Enlevez la roue

Soulevez la roue de quelques centimètres du sol et tirez dessus pour la déloger de la patte.

ATTENTION! Si vous avez le modèle PRO, voir la page 43 pour l'installation de la roue arrière.

SYSTÈMES DE MAINTIEN SECONDAIRE DES ROUES AVANT

La fourche de votre poussette est dotée d'un dispositif complémentaire de retenue qui empêche la roue de se détacher si le mécanisme de démontage rapide a été mal réglé ou serré. Même si le dispositif de retenue fonctionne, la roue peut continuer à vibrer et à osciller lorsque le mécanisme de démontage rapide n'a pas été correctement serré et réglé.

Les systèmes de maintien secondaire sont des systèmes de secours et ils ne sont pas faits pour servir de substitut au dispositif de blocage des roues convenablement réglé. Le dispositif de votre poussette est intégré aux faces extérieures des pattes de fourche avant.

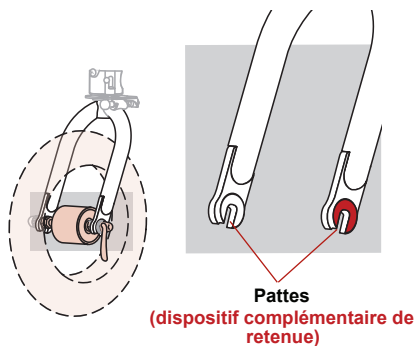

IMPORTANT: Si vous utilisez votre poussette sans régler ni serrer convenablement le dispositif de blocage rapide de la roue, cette dernière risque de vibrer, d'être instable, voire de se détacher de la poussette. Cela peut entraîner des blessures graves ou la mort.

Il est essentiel de ne pas enlever ni désactiver les systèmes de maintien secondaire. Ils servent de système de secours au dispositif de blocage rapide. Les systèmes de maintien secondaire peuvent réduire le risque de désengagement de la roue hors de la fourche si le blocage rapide n'est pas correctement serré ou réglé. Le fait de les retirer ou de les désactiver annule la garantie.

INSTALLATION DE LES ROUES AVANT

1. Faites pivoter le levier de blocage rapide de la roue avant

Faites pivoter le levier de blocage rapide afin qu'il forme une courbe à l'extérieur de la roue. Il se trouve alors dans la position **COMPLÈTEMENT OUVERT** et le mot **OUVERT** apparaît sur le levier du blocage rapide.

Levier du système de démontage rapide

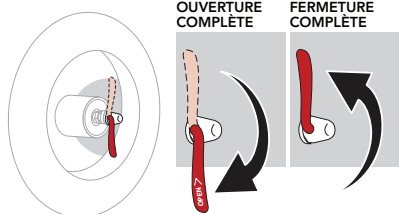

2. Insérez la roue avant

Lorsque vous faites face à l'avant de la poussette, insérez entièrement la tige de l'axe de moyeu dans les pattes de la fourche en appuyant dessus, afin que le moyeu soit bien en contact avec le haut des pattes de la fourche.

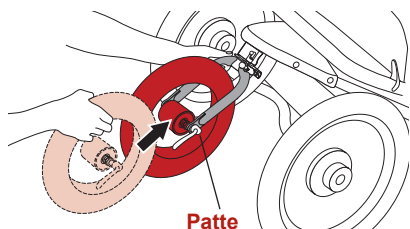

3. Réglez le levier du blocage rapide

Pour régler le blocage rapide, maintenez le levier de blocage rapide en position **COMPLÈTEMENT OUVERT** avec votre main droite, comme illustré. Serrez l'écrou de réglage de la tension de l'autre côté du moyeu avec votre main gauche, jusqu'à ce qu'il soit fermement serré contre la patte de la fourche.

Écrou de réglage de tension

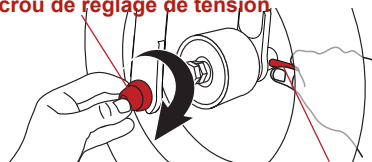

Levier du système de démontage rapide

4. Fermeture du levier de blocage rapide

Pour fermer correctement le libération de blocage rapide et fixer la roue avant dans les pattes, confirmer l'essieu est en contact avec le haut des pattes des deux côtés et la roue est centrée de gauche à droite.

Branche de fourche

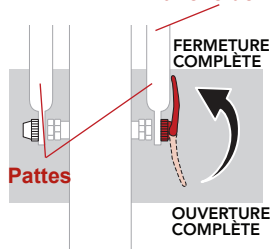

Tout en maintenant la roue dans cette position, faites pivoter le levier de blocage rapide vers le haut et dans la position **ENTIÈREMENT FERMÉ**. Lorsqu'il est correctement fermé, la courbe de le levier de blocage rapide sera dirigée vers la roue et parallèle à la fourche. Pour générer de la force de serrage suffisante, il est nécessaire d'envelopper vos doigts autour de la fourche tout en fermant le levier de blocage rapide. En raison de la force nécessaire pour fermer le levier de blocage rapide, une marque visible apparaît sur la paume de votre main.

IMPORTANT: Serrer convenablement la roue demande beaucoup de force. Si vous parvenez à fermer complètement le blocage rapide sans enrouler vos doigts autour du fourreau et que le levier de blocage rapide ne laisse pas de marque visible dans votre paume, la tension n'est pas suffisante. Faites pivoter le levier en position **COMPLÈTEMENT OUVERT** et serrez l'écrou de réglage de la tension d'un quart de tour dans le sens des aiguilles d'une montre, puis répétez le processus de fermeture.

Si vous ne parvenez pas à faire pivoter le levier de blocage rapide dans la position **COMPLÈTEMENT FERMÉ**, faites-le pivoter en position **COMPLÈTEMENT OUVERT** et serrez l'écrou de réglage de la tension d'un quart de tour dans le sens inverse des aiguilles d'une montre. Recommencez le processus de fermeture.

DÉMONTAGE DE LA ROUE AVANT

1. Ouvrez le levier de démontage rapide

Soulevez le levier de démontage rapide de la roue pour le mettre en position d'**OUVERTURE COMPLÈTE**. Comme la fourche avant comprend un dispositif complémentaire de retenue intégré, il faut desserrer l'écrou de réglage suffisamment afin de pouvoir enlever la roue.

2. Enlevez la roue avant

Soulevez la roue avant de quelques centimètres du sol et frappez dessus avec la paume de la main pour la déloger de la fourche avant.

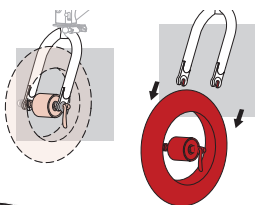

DÉPLIAGE DE LA POUSSETTE

⚠ MISE EN GARDE

Soyez prudent lorsque vous pliez ou dépliez la poussette afin de ne pas vous coincer les doigts ou vous blesser.

⚠ MISE EN GARDE

Afin d'éviter les blessures, ne jamais plier ou déplier la poussette lorsqu'une autre personne se trouve à proximité de la poussette.

1. Soulevez la poignée rouge de relâchement du cadre

Assurez-vous que les pneus demeurent au sol lorsque le bras pivotant de la poussette s'ouvre.

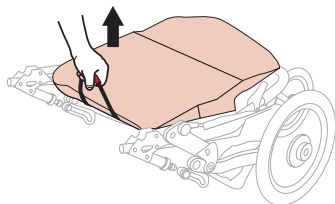

REMARQUE : le bras pivotant de la poussette s'ouvrira d'un coup sec et produira un déclic en se bloquant.

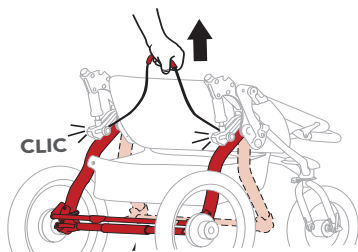

2. Tournez le guidon

Soulevez le guidon et tirez vers l'arrière jusqu'à ce qu'il se mette en position verticale en produisant un déclic.

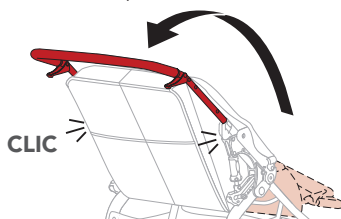

3. Attachez la courroie de retenue du siège

Passez la courroie de retenue du siège autour de la traverse tubulaire et bouclez-la.

⚠ MISE EN GARDE

N'enroulez pas la courroie de retenue du siège autour ou par-dessus la barre de freinage.

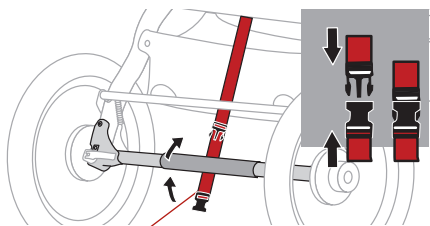

Courroie de retenue du siège non bouclée

⚠ MISE EN GARDE

Bouclez correctement la courroie de retenue du siège avant d'installer un occupant dans la poussette.

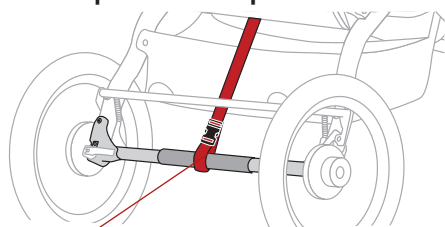

Courroie de retenue du siège bouclée correctement

PLIAGE DE LA POUSSETTE

1. Enclenchez le frein de stationnement

Mettez le frein de stationnement en position verrouillée.

2. Enlevez les enfants de leur siège

3. Videz la poussette

Retirez le contenu du panier à rangement et des poches.

4. Débouclez la courroie de retenue du siège

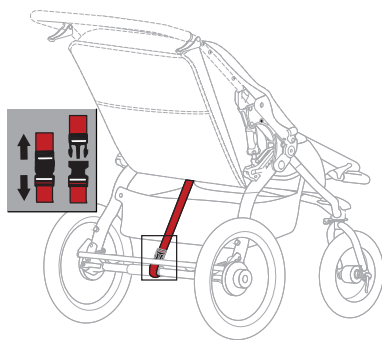

5. Pliez le guidon

Serrez les deux leviers de dégagement du guidon en même temps. Pliez le guidon vers l'avant dans le siège.

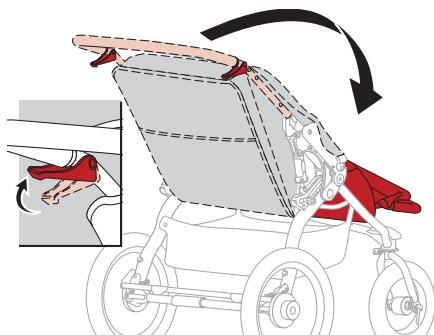

6. Soulevez la poignée rouge de relâchement du cadre

Tirez la poignée rouge de relâchement du cadre d'un coup sec vers le haut. Assurez-vous que les pneus demeurent au sol pendant que la poussette se plie vers la roue avant.

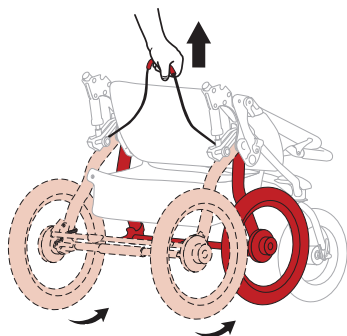

7. Posez la poussette à plat sur le sol

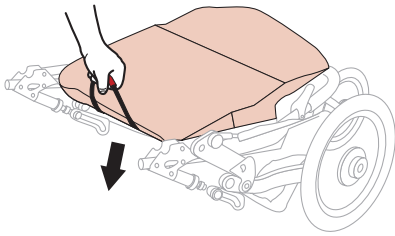

8. Pour garder la poussette pliée
Utilisez la boucle de la courroie de poignet pour maintenir la poussette en position pliée.

ATTENTION! Pour les modèles FLEX et PRO, assurez-vous que le guidon est positionnée parallèle au sol avant de plier.

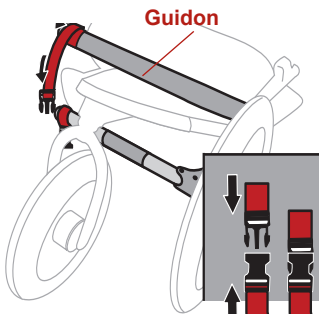

9. Encore plus compacte
Pour une poussette plus compacte, enlevez les roues avant et arrière. Consultez les sections Démontage des roues arrière et Démontage des roues avant.

RÉGLAGES DE LA POUSSETTE

MODE MARCHÉ OU JOGGING

Lorsque la poussette est en MODE JOGGING, la fourche est verrouillée. La roue ou la fourche avant ne pivotera pas vers la gauche et la droite comme en MODE MARCHÉ.

IMPORTANT: Ne faites jamais de jogging lorsque la poussette est en mode marche car vous pourriez en perdre le contrôle et causer des blessures graves.

MODE MARCHÉ

Faites glisser le bouton du pivot vers le haut, à gauche. La fourche peut maintenant pivoter à 360 degrés.

REMARQUE : la poussette est livrée avec la roue avant en mode marche.

MODE JOGGING (hors route)

Faites glisser le bouton du pivot vers la droite, et il se positionnera vers le bas. Faites tourner la fourche ou la roue jusqu'à ce qu'elle se bloque en position avant avec un déclic.

MODE MARCHÉ

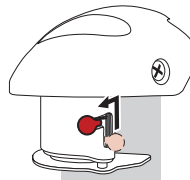

MODE JOGGING

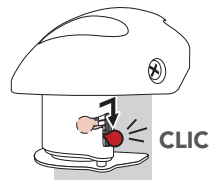

VÉRIFIER LA PRESSION DES PNEUS

Les pneus des roues en plastique ont une capacité nominale maximale de 30 livres par pouce carré (lb/po²). La pression de gonflage maximum est marquée sur la roue près du corps de valve.

RÉGLER L'ALIGNEMENT

Si la poussette tire vers la gauche ou la droite sur un terrain plat lorsque la roue avant est en mode jogging, réglez l'alignement en suivant les étapes suivantes. **N'effectuez pas de test de roulement si un enfant ou tout autre occupant se trouve dans la poussette.**

1. Videz la poussette

Retirez le contenu du panier à rangement et des poches.

2. Vérifiez la pression des pneus

3. Mettez la poussette en mode jogging

Faites glisser le bouton du pivot vers la droite, et il se positionnera vers le bas. Faites tourner la fourche ou la roue jusqu'à ce qu'elle se bloque en position avant avec un déclic. Consultez la section Mode marche ou jogging.

4. Placez la poussette sur un terrain plat

Trouvez un terrain plat d'environ 5 mètres (16 pieds) de long.



5. Alignez les axes des roues arrière

Alignez la poussette afin que les axes des roues arrière soient perpendiculaires à une ligne droite.

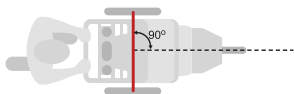

6. Test de roulement

Poussez la poussette droit devant et lâchez-la pour vérifier si elle dévie vers la droite ou vers la gauche. Répétez le test plusieurs fois.

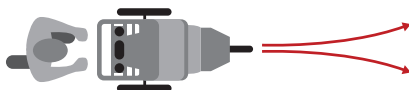

Si la poussette tire constamment vers la gauche ou vers la droite, procédez au réglage de précision.

RÉGLER L'ALIGNEMENT AVEC PRÉCISION

Si la poussette tire vers la GAUCHE

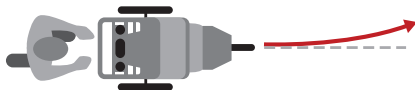

Si votre poussette tire vers la GAUCHE, tournez le bouton de réglage de l'alignement d'un demi-tour dans le sens contraire des aiguilles d'une montre.

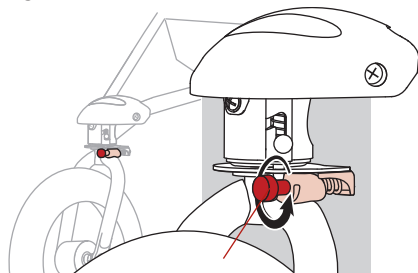

Bouton de réglage de l'alignement

Si la poussette tire vers la DROITE

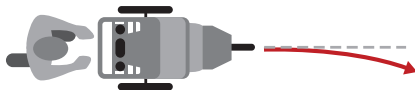

Si votre poussette tire vers la DROITE, tournez le bouton de réglage de l'alignement d'un demi-tour dans le sens des aiguilles d'une montre.

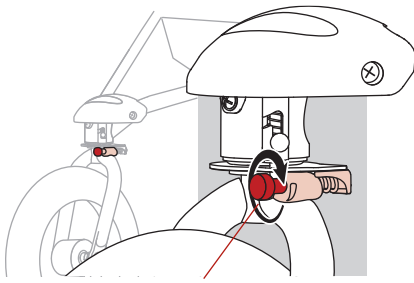

Bouton de réglage de l'alignement

RÉPÉTEZ le test de roulement et effectuez les réglages nécessaires jusqu'à ce que la poussette roule droit.

CHOISIR LA POSITION DES AMORTISSEURS

1. Enlevez les enfants de leur siège
2. Réglez les amortisseurs à la position 2

Appuyez sur le bouton de dégagement de l'amortisseur tout en le tirant vers l'arrière de la poussette pour le faire glisser en position 2. Le bouton produira un déclic quand il atteindra la bonne position.

RÉPÉTEZ de l'autre côté.

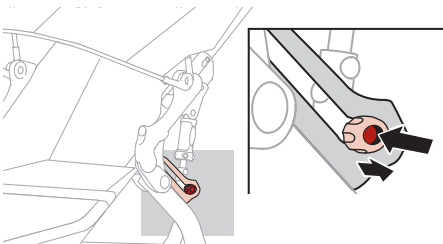

Position 1 : 22 kg (50 lb) ou moins

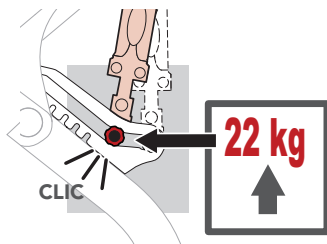

Position 2 : 23 à 45 kg (51 à 100 lb)

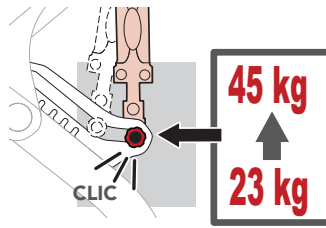

REMARQUE : Chaque fois que la poussette est pliée, les amortisseurs se mettent automatiquement à la position 1.

RÉGLER LE FREIN DE STATIONNEMENT

Le frein de stationnement empêche la poussette de bouger au moment de son chargement et déchargement. Le frein de stationnement n'a pas été conçu pour arrêter la poussette.

IMPORTANT: Ne stationnez pas la poussette sur des plans inclinés. Le frein de stationnement a été conçu pour immobiliser la poussette sur des surfaces planes uniquement. Une poussette stationnée sur un plan incliné peut basculer ou se mettre à dévaler la pente.

Pour enclencher le frein de stationnement, appuyez le pied sur la pédale rouge de la barre de freinage jusqu'à ce qu'elle se mette en position de verrouillage. Assurez-vous que la goupille d'arrêt est entièrement engagée dans le disque de verrouillage.

POSITION DE VERROUILLAGE

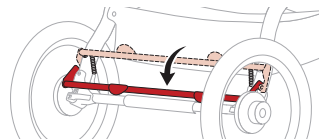

Pour vous assurer que le frein est bien engagé, essayez de faire rouler la poussette de l'avant vers l'arrière, et vice versa, après avoir mis le frein. Si la poussette ne bouge pas, le frein est bien enclenché.

Pour relâcher le frein de stationnement, soulevez la pédale rouge de la barre de freinage avec votre pied jusqu'à ce qu'elle se replace en position de déverrouillage.

POSITION DE DÉVERROUILLAGE

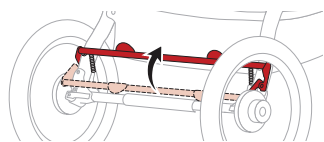

ATTACHER L'ENFANT DANS LE SIÈGE

1. Enclenchez le frein de stationnement

Abaissez la barre de freinage pour la mettre en position de verrouillage.

REMARQUE : Les roues arrière ne devraient pas pivoter lorsque le frein de stationnement est enclenché.

2. Installez votre enfant dans la poussette

Passez une courroie par-dessus chacune de ses épaules. Placez la sangle d'entrejambes entre ses jambes.

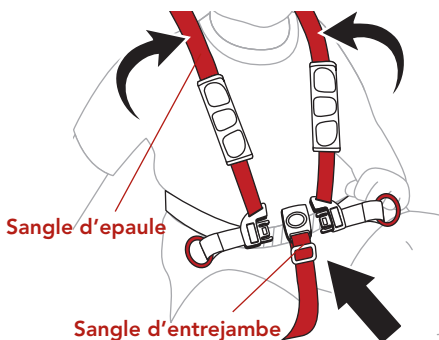

3. Attachez les sangles d'épaule

Insérez les deux boucles des sangles d'épaule dans la boucle de la sangle d'entrejambes.

REMARQUE : une sangle d'entrejambes correctement ajustée est serrée.

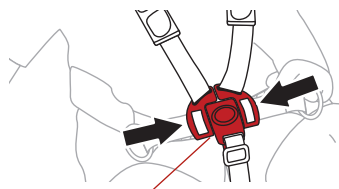

Boucle de la sangle d'entrejambes

4. Ajustez la hauteur de la sangle d'épaule

Ajustez la hauteur de la sangles d'épaule juste au-dessus de l'épaule de l'enfant.

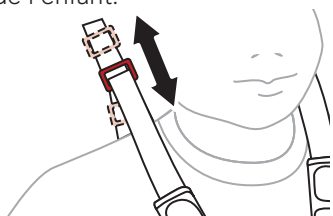

5. Ajustez les sangles d'épaule

Ouvrez les coussinets avec les attaches crochet et boucle. Faites glisser la boucle vers le haut ou vers le bas pour ajuster les sangles. Lorsqu'il est correctement ajusté, le harnais du siège est serré et confortable.

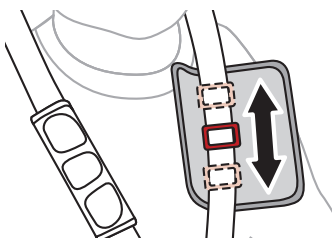

6. Serrez les sangles sous-abdominales

Ajustez les sangles sous-abdominales de sorte qu'elles soient serrées et confortables.

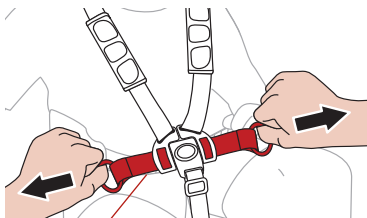

Sangle sous-abdominale

ATTACHER LA COURROIE DE RETENUE DU POIGNET

La courroie de retenue du poignet est conçue pour éviter que la poussette ne vous échappe si jamais il vous arrivait de lâcher le guidon. Lorsque vous utilisez la poussette, assurez-vous que la courroie est bien attachée à votre poignet.

⚠ MISE EN GARDE

Si vous négligez d'attacher la courroie de retenue du poignet cela pourrait occasionner des dommages ou des blessures.

1. Assurez-vous de bien glisser le poignet dans la courroie de sécurité.

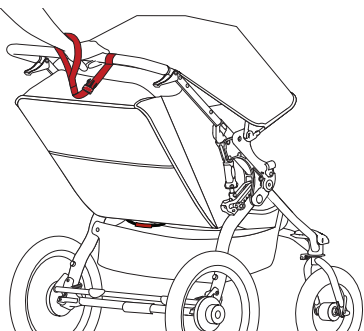

INCLINER LE DOSSIER

IMPORTANT : Avant d'effectuer tout réglage du siège, enclenchez le frein de stationnement.

1. Inclinez le dossier

Tirez sur la boucle d'inclinaison du dossier pour relâcher les courroies d'inclinaison.

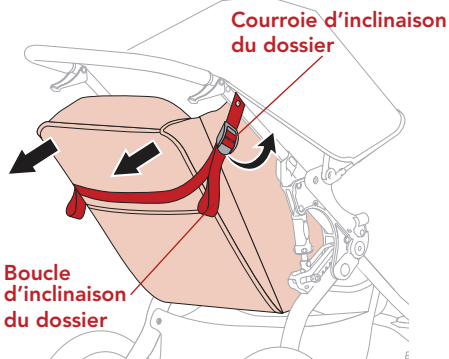

2. Relevez complètement le dossier

Pour relever le siège, soulevez le dossier d'une main tout en tirant vers le bas sur la courroie d'inclinaison avec l'autre main.

3. Répétez de l'autre côté.

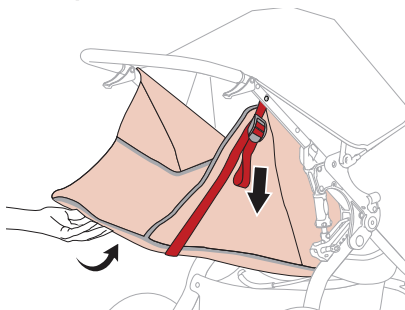

IMPORTANT : Lorsque le ou les sièges sont complètement inclinés, il y a plus de risques que la poussette bascule vers l'arrière, ce qui peut entraîner un accident ou des blessures car le siège et (ou) les occupants pourraient heurter le sol avant le guidon.

RÉGLER LA TOILE DE PROTECTION

1. Abaisser la toile de protection

Tirez sur la toile pour faire plus d'ombre.

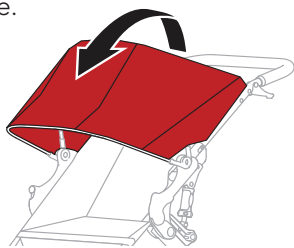

2. Remonter la toile de protection

Poussez la toile vers le guidon.

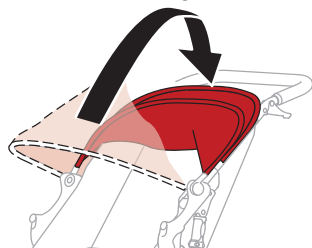

ADAPTATEUR POUR ACCESSOIRES

Cette poussette BOB est équipée d'un adaptateur permettant de facilement y ajouter des accessoires pour poussette BOB, comme le plateau à collation ou l'adaptateur pour siège de sécurité de bébé.

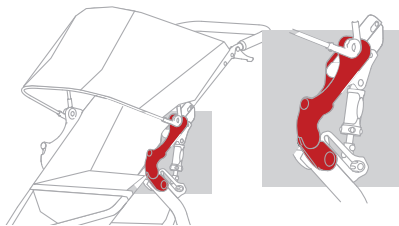

Fixer les accessoires BOB est simple et facile grâce au dispositif de blocage et de dégagement à bouton-poussoir. L'adaptateur permet aussi de laisser de nombreux accessoires fixés à la poussette lorsqu'elle est pliée. Consultez la section Accessoires de la poussette du présent manuel pour de l'information sur tous les accessoires disponibles.

GUIDON RÉGLABLE (MODÈLES FLEX & PRO)

Pour régler la position du guidon, appuyez et maintenez les deux boutons de dégagement à l'intérieur de l'ensemble de guidon tout en soulevant ou en abaissant le guidon à l'une des positions individuelles.

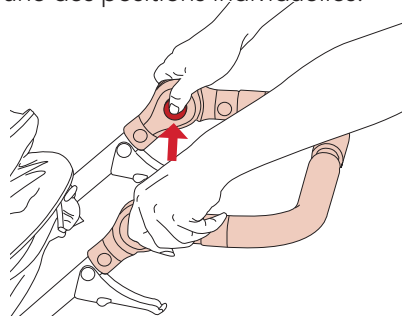

ATTENTION! Pour les modèles FLEX et PRO, assurez-vous que le guidon est positionnée parallèle au sol avant de plier.

SYSTÈME DE FREIN À MAIN (MODÈLE PRO)

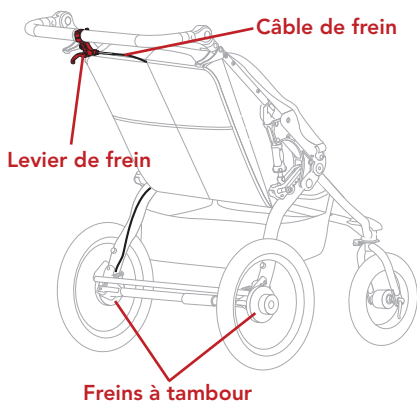

Le système de frein à main est connecté aux freins à tambour arrière et peut être utilisé pour aider à ralentir ou arrêter une poussette. Le système de frein à main n'est pas un frein de stationnement.

Le système de frein à main est équipé de deux barillets de réglage. Si vous n'êtes pas familier avec l'utilisation de ces barillets de réglage, s'il vous plaît contacter le service clientèle de Britax ou visitez votre concessionnaire local pour assistance.

FREIN À MAIN (Modèle PRO)

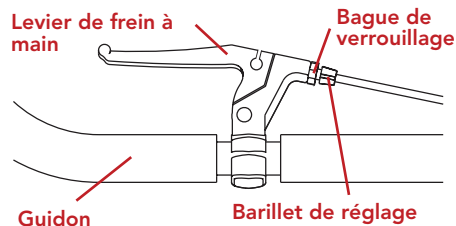

FREIN À TAMBOUR (Modèle PRO)

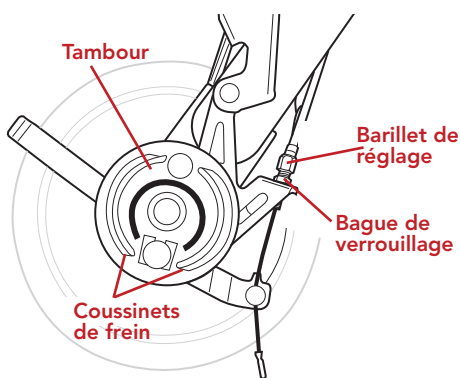

ÉTABLIR UN FONCTIONNEMENT

CORRECT

Pour le système de frein à main puisse fonctionner correctement, il est crucial qu'il soit correctement réglé. Avec le système de freinage réglé correctement, les roues doivent tourner librement lorsque le levier de frein n'est pas serré. Pour établir si le système de freinage fonctionne correctement :

- Vérifiez si la force de freinage appropriée est appliquée lorsque le levier de frein est tiré à 1/2 " ou plus sur le guidon.
- Vérifiez si la force de freinage est équilibré (appliquée uniformément), entre les deux roues arrière droite et gauche.

1. Ajuster la force de freinage

Si la force de freinage correct n'est pas appliquée lorsque le levier de frein est tiré à sein de 1/2 " du guidon, puis le câble de frein devra être resserré. Pour **serrer** le câble, desserrez la bague de verrouillage sur le levier de frein et tournez le barillet de réglage dans un sens inverse des aiguilles d'une montre. Fixez le barillet de réglage dans la nouvelle position par serrage de la bague de verrouillage contre le corps du levier de frein.

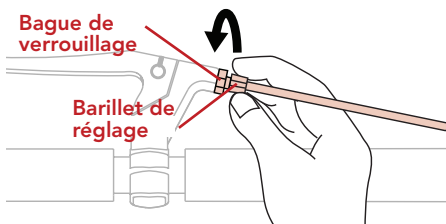

Si les roues arrière ne tournent pas librement lorsque le levier de frein est dans la position de libération, il n'y a une force de freinage trop et le câble de frein devra être desserré. Pour **desserrer** le câble, desserrez bague de verrouillage et tournez le barillet de réglage dans le sens des aiguilles d'une montre. Fixez le barillet de réglage en serrant la bague de blocage contre le frein.

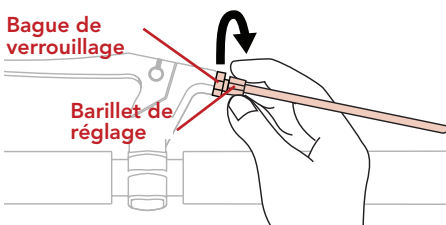

Continuez cet ajustement jusqu'à ce que la force de freinage appropriée est établie sur au moins l'une des roues arrière.

2. Équilibrer la force de freinage

Identifier la roue qui n'a pas une force de freinage suffisamment. Localisez le frein à tambour barillet de réglage sur le côté. Serrer le câble de frein (comme dans la première étape), jusqu'à ce que la force de freinage est égale à celle de la roue opposée.

REMARQUE : Ajustement de les barillets de réglage du frein à tambour nécessite une clé.

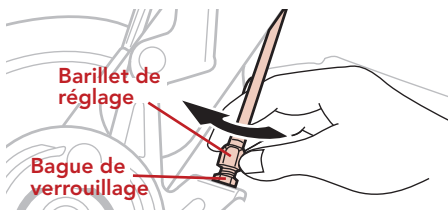

REMARQUE : Bagues de verrouillage existent sur tous les barillets de réglage à les empêcher de changer leur position. Assurez-vous toujours les anneaux de verrouillage sont bien serrés après les réglages.

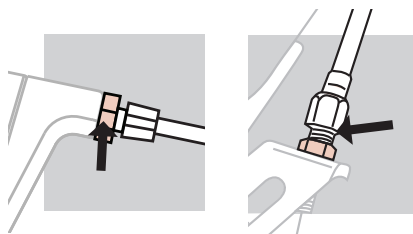

REMARQUE : S'assurer que toutes les extrémités de câble de frein sont bien situés dans les trous correspondants des barillets de réglage.

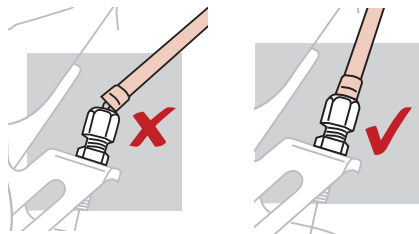

IMPORTANT: Assurez-vous que le fossé entre le barillet de réglage et la bague de verrouillage ne dépasse pas 5 mm. Si le fossé dépasse 5 mm, il existe un risque que la vis va se cisailer avec une perte potentielle de fonction de freinage.

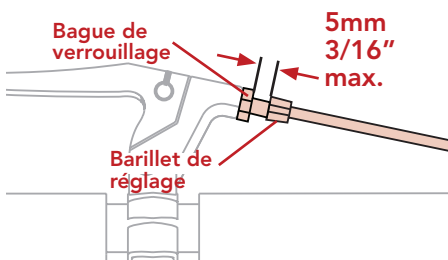
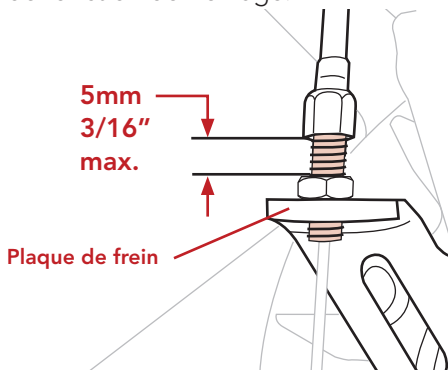

INSTALLATION DE LA ROUE ARRIÈRE (MODÈLE PRO)

Suivez les étapes 1 et 2 de (INSTALLATION DE LA ROUE ARRIÈRE) section à la page 29.

3. Insérer la fusée d'essieu de la roue arrière

Insérez la fusée d'essieu de la roue arrière dans le trou dans le support de fixation de la roue arrière jusqu'à ce qu'un « clic » se fait entendre. Si l'essieu ne glisse pas facilement, desserrez le levier de tension de serrage écrou de réglage à la main. Re-insérer l'essieu entièrement dans le support de fixation jusqu'à ce qu'un « clic » se fait entendre. Régler l'écrou de tension et fermer le levier de serrage comme décrit à l'étape 4 à la page 30.

⚠ MISE EN GARDE

Vérifiez la pression des pneus avant chaque utilisation.

NETTOYAGE

Le tissu a subi un traitement antitache qui en facilite le nettoyage.

- Utilisez une éponge trempée dans une solution de savon doux et d'eau froide (température maximale de 38°C / 100°F).
- Rincez à fond à l'eau claire afin d'éliminer toute trace de savon, puis laissez sécher à l'air.
- Ne pas utiliser de détergent.

INSPECTIONS RÉGULIÈRES

Nous vous recommandons d'inspecter votre poussette avant chaque utilisation.

- Vérifiez la pression des pneus.
- Vérifiez que les vis, les points d'attache et les attaches sont bien serrés.
- Examinez toutes les roues afin de vous assurer qu'elles sont bien fixées.
- Examinez le tissu pour voir s'il est déchiré ou trop usé.

Nous vous recommandons d'apporter régulièrement votre poussette chez un distributeur BOB agréé à des fins d'inspection et d'entretien.

ENTREPOSAGE

Lorsque vous n'utilisez pas votre poussette, rangez-la à l'intérieur afin de préserver son bel aspect. Une exposition prolongée aux rayons solaires ultraviolets peut endommager le tissu et en faire pâlir les couleurs. Il en va de même des pneus et des pièces en plastique.

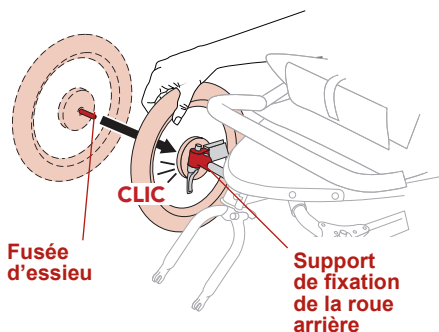

DÉMONTAGE DE LA ROUE ARRIÈRE (MODÈLE PRO)

Suivez les étapes 1 et 2 de (DÉMONTAGE DE LA ROUE ARRIÈRE) section à la page 31.

3. Retirer la roue

Tout en appuyant sur le bouton de rétention de la roue arrière, soulever la roue du sol et sortir de son support de fixation de la roue arrière.

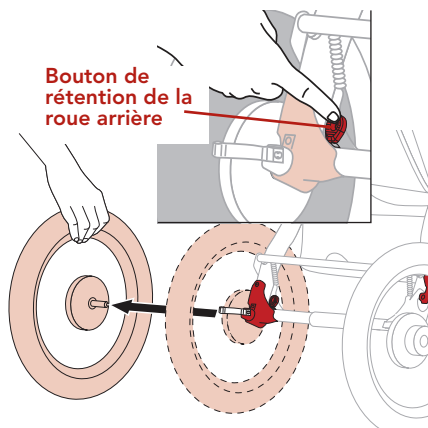

IMPORTANT: S'assurer qu'il ya un clic lors de l'insertion entièrement la roue. Si non clic se fasse entendre, il est possible que la roue n'est pas sécurisée dans le support de fixation et il peut tomber pendant le fonctionnement.

CHARGEMENT

La poussette est équipée de deux petites poches situées dans le siège, à l'usage de votre enfant, d'une poche de rangement au dos du siège et d'un panier situé sous la poussette.

IMPORTANT: Ajouter du poids à la poche de rangement qui se trouve au dos du siège modifie le centre de gravité de la poussette et augmente la possibilité qu'elle bascule vers l'arrière et cause des blessures. Pour cette raison, cette poche de rangement ne devra pas contenir de charge excédant 1 kg (2 lb). La charge maximale du panier est de 4,5 kg (10 lb).

IMPORTANT: Ne placez jamais d'objets pointus dans la poche du dos du siège. En s'appuyant contre le dossier, l'occupant pourrait se blesser.

ACCESSOIRES DE LA POUSSETTE

BOB offre une gamme complète d'accessoires pour votre poussette Revolution. Visitez notre site Internet pour de plus amples renseignements.

CONSOLE DE GUIDON

Pour garder collations, bouteille d'eau et téléphone cellulaire à portée de la main. Le console de guidon se fixe aisément et solidement. Comprend deux supports à bouteille d'eau et une pochette de rangement.

WARM FUZZY

Procure à votre enfant une sensation de chaleur et de confort. La couverture polaire est une doublure capitonnée en molleton qui s'installe sur le siège de toutes les poussettes BOB.

TOILE IMPERMÉABLE

La toile imperméable est conçue pour protéger votre enfant de la pluie et du vent tout en lui permettant de voir le monde.

ADAPTATEUR POUR SIÈGE DE VOITURE POUR BÉBÉ (ICSA)

L'adaptateur pour siège de voiture pour bébé vous permet de fixer aisément les principaux modèles de siège d'auto à une poussette BOB à l'aide de l'adaptateur pour accessoires BOB. Se plie avec la poussette.

PARE-SOLEIL

Le filet à mailles du pare-soleil est conçu expressément pour atténuer les effets néfastes des rayons ultraviolets UVA et UVB ainsi que pour protéger du vent et des insectes volants.

PLATEAU À COLLATION

Le plateau à collation s'installe aisément à toutes les poussettes BOB à l'aide de l'adaptateur pour accessoires BOB. Il permet de mettre collations et verres anti-dégâts à portée de la main de votre enfant. Se plie avec la poussette.

KIT CARDIO-POUSSETTE

Transformez votre poussette BOB dans une machine d'exercice. Comprend un manuel d'exercice Stroller Strides, tubes d'exercice, et un coupon pour **une semaine de classes gratuite de Stroller Strides par Fit4Mom**. Se fixe facilement et en toute sécurité. Comprend un support de bouteille d'eau et une poche zippée.

GARANTIE LIMITÉE

Nous sommes fiers de la fabrication de BOB Gear par Britax Child Safety, Inc. et nous nous efforçons de manufacturer les meilleurs produits possibles. Par conséquent, nous garantissons nos poussettes contre les défauts en matériel et en fabrication pour le temps et les morceaux tels que d'écrits en bas, sujet aux conditions décrites ci-bas. Puisqu'aucun produit est indestructible, la garantie ne couvre pas les défauts et ou les résultats d'usure normale, d'abus ou de modifications.

CHÂSSIS ET COMPOSANTES

Le châssis est garanti pour cinq ans. Les composantes et le matériel sont garantis pour un an. La garantie est valable seulement pour l'acheteur original. La preuve d'achat est requise pour user la garantie. La main-d'œuvre et les frais de transport ne sont pas inclus. Britax réserve le droit de discontinuer ou changer le tissu, les morceaux, les modèles, les produits ou de faire des substitutions.

USURE NORMALE

L'usure normale, la corrosion, la négligence, l'abus, les accidents, le montage ou l'entretien incorrect, ou l'installation des parties ou accessoires non compatibles avec l'intention originale de la poussette telle que vendue, ne sont pas couverts par cette garantie. Pneus et chambre à air ne sont pas couverts sous cette garantie limitée.

Cette garantie limitée est la seule garantie expresse ou implicite applicable à ce produit BOB Gear, et elle est accordée par Britax Child Safety, Inc. Toutes les autres garanties implicites, incluant les garanties de qualité marchande et d'adaptation, doivent être limitées en termes de portée et de durée conformément à la présente garantie limitée.

RECLAMATION SOUS LA GARANTIE

Les réclamations sous la garantie doivent être faites à travers d'un fournisseur autorisé. Cette garantie est limitée à la réparation ou le remplacement de la partie défectueuse. Britax ne sera aucunement responsable pour les dommages spéciaux ou indirects. Cette garantie limitée est la seule garantie écrite ou sous-entendue ou ce produit BOB Gear et est garantie par Britax Child Safety, Inc. Toutes garanties sous-entendues inclus les garanties de valeur commerciale et d'aptitudes seront limitées en envergure et durée de temps selon la garantie limitée.

ENREGISTREMENT DU PRODUIT

Visitez le site Internet www.britaxusa.com/bob-registration pour enregistrer votre poussette.

NUMÉRO DE SÉRIE

Ouvrez la poussette. De l'arrière de la poussette, regardez à l'intérieur du bras pivotant droit.

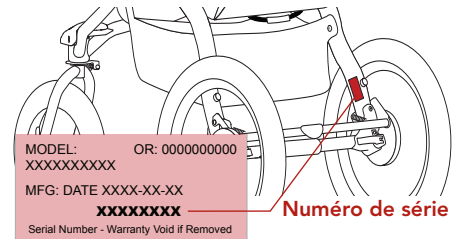

BOB Gear® by Britax

© 2014 Britax Child Safety, Inc.

(888) 427-4829

(704) 409-1699

www.bobgear.com

©2014 Britax Child Safety, Inc.

Tous droits réservés. Imprimé en Chine. Ce produit et ses composantes peuvent changer sans préavis.

